

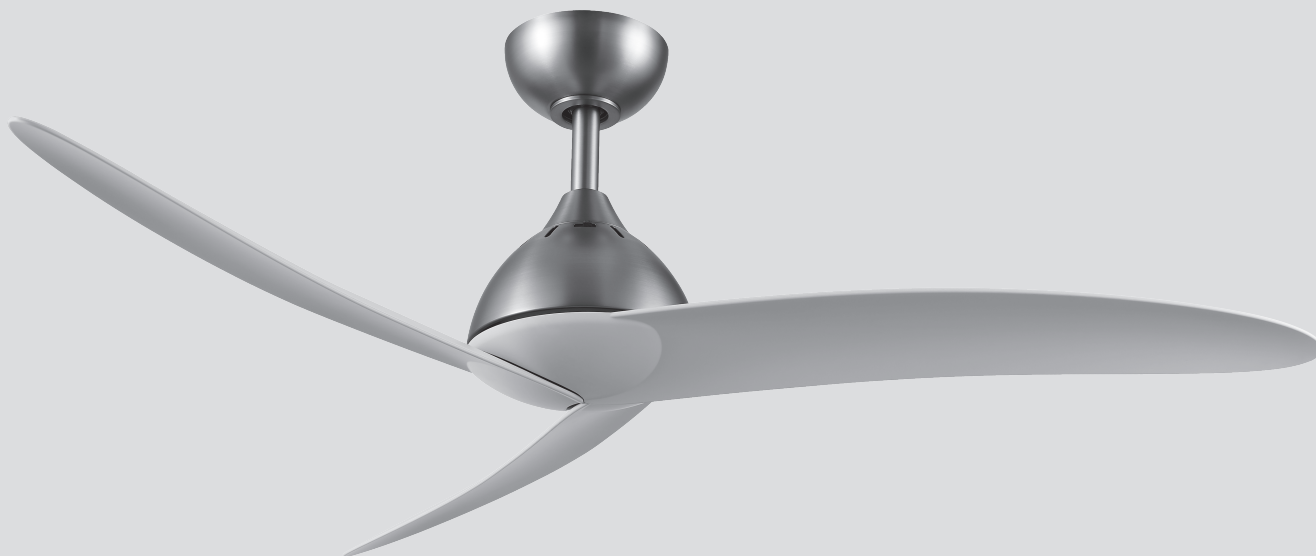

Ceiling Fan Installation Manual



Limited Lifetime Warranty

Progress Lighting fan motors are warranted to the original purchaser to be free of electrical and/or mechanical defects for so long as the original purchaser owns the fan. Pull chain switches, reverse switches, capacitors and metal finishes are warranted to be free from defects in materials or workmanship for a period of 1 year from the date of purchase. Warping of wooden or plastic blades is not covered by this warranty nor is corrosion and/or deterioration of any finishes for fans installed within ten miles of any sea coast. Extended warranties for ENERGY STAR® qualified products may apply.

Progress Lighting ceiling fans with built-in LED light sources, when properly installed and under normal conditions of use, are warranted to be free from defects in material and workmanship which cause the light sources to fail to operate in accordance with the specifications for (i) five (5) years from the date of purchase on the LED Light modules and electrical components for fans used in single family residences, and (ii) three (3) years from the date of purchase on the LED Light modules and electrical components for fans used in multi-family or commercial applications. LED bulbs supplied by Progress Lighting carry no warranty other than manufacturer's warranty. Non-LED bulbs carry no warranty.

With proof of purchase, the original purchaser may return the defective fan to the place of purchase during the first 30 days for replacement. After 30 days, the original purchaser MUST contact Progress Lighting at (864) 678-1000 for repair or replacement which shall be determined in Progress Lighting's sole discretion and shall be purchaser's sole and exclusive remedy.

Labor and Shipping Excluded. This warranty does not cover any costs or fees associated with the labor (including, but not limited to, electrician's fees) required to install, remove, or replace a fan or any fan parts.

This warranty shall not apply to any loss or damage resulting from (i) normal wear and tear or alteration, misuse, abuse or neglect, or (ii) improper installation, operation, repair or maintenance by original purchaser or a third party, including without limitation improper voltage supply or power surge, use of improper parts or accessories, unauthorized repair (made or attempted) or failure to provide maintenance to the fan.

THE FOREGOING WARRANTIES STATE PROGRESS LIGHTING'S ENTIRE WARRANTY OBLIGATION AND ORIGINAL PURCHASER'S SOLE AND EXCLUSIVE REMEDY RELATED TO SUCH PRODUCTS. PROGRESS LIGHTING IS NOT RESPONSIBLE FOR DAMAGES (INCLUDING INDIRECT, SPECIAL, INCIDENTAL OR CONSEQUENTIAL), DUE TO PRODUCT FAILURE, WHETHER ARISING OUT OF BREACH OF WARRANTY, BREACH OF CONTRACT, OR OTHERWISE. THIS WARRANTY IS GIVEN IN LIEU OF ALL OTHER WARRANTIES, WHETHER EXPRESSED OR IMPLIED, INCLUDING THOSE OF MERCHANTABILITY, FITNESS FOR A PARTICULAR PURPOSE OR NONINFRINGEMENT.

Some states do not allow limitations on how long an implied warranty lasts or the exclusion or limitations of incidental or consequential damages, so the above limitations and exclusions may not apply to you. This warranty gives you specific rights and you may have other rights which vary from state to state.

Date Purchased _____

Store Purchased _____

Model No. _____ P250126

Serial No. _____

Vendor No. _____ 109226

785247272563

785247272570

785247272587

UPC 785247272594



Safety Rules	1.
Unpacking Your Fan	3.
Installing Your Fan	4.
Operating Your Transmitter	10.
Care of Your Fan	12.
Troubleshooting	13.
Specifications	14.

Table of Contents

1. To reduce the risk of electric shock, insure electricity has been turned off at the circuit breaker or fuse box before beginning.
2. All wiring must be in accordance with the National Electrical Code and local electrical codes. Electrical installation should be performed by a qualified licensed electrician.
3. **WARNING:** To reduce the risk of electrical shock and fire, do not use this fan with any solid-state fan speed control device.
4. **WARNING:** To reduce the risk of fire, electric shock, or personal injury, mount to outlet box marked "Acceptable for Fan Support of 15.9 kg (35 lbs.) Or Less" and use mounting screws provided with the outlet box. Most outlet boxes commonly used for the support of light fixtures are not acceptable for fan support and may need to be replaced. Due to the complexity of the installation of this fan, a qualified licensed electrician is strongly recommended.
8. Avoid placing objects in the path of the blades.
9. To avoid personal injury or damage to the fan and other items, be cautious when working around or cleaning the fan.
10. Do not use water or detergents when cleaning the fan or fan blades. A dry dust cloth or lightly dampened cloth will be suitable for most cleaning.
11. After making electrical connections, spliced conductors should be turned upward and pushed carefully up into the outlet box. The wires should be spread apart with the grounded conductor and the equipment-grounding conductor on one side of the outlet box.
12. Electrical diagrams are for reference only. Light kits that are not packed with the fan must be UL Listed and marked suitable for use with the model fan you are installing. Switches must be UL General Use Switches. Refer to the Instructions packaged with the light kits.

WARNING

TO REDUCE THE RISK OF FIRE, ELECTRIC SHOCK OR PERSONAL INJURY, MOUNT FAN TO OUTLET BOX MARKED ACCEPTABLE FOR FAN SUPPORT.

5. The outlet box and support structure must be securely mounted and capable of reliably supporting a minimum of 35 lbs (15.9 kg) or less. Use only UL-listed outlet boxes marked **FOR FAN SUPPORT**.
6. The fan must be mounted with a minimum of 7 ft (2.1m) clearance from the trailing edge of the blades to the floor.
7. To operate the reverse function on this fan, press the reversing button while the fan is running.

WARNING

TO REDUCE THE RISK OF PERSONAL INJURY, DO NOT BEND THE BLADE ARMS (ALSO REFERRED TO AS BRACKETS) DURING ASSEMBLY OR AFTER INSTALLATION. DO NOT INSERT OBJECTS IN THE PATH OF THE BLADES.

NOTE

READ AND SAVE ALL INSTRUCTIONS!

1. Safety Rules

WARNING

- **INGESTION HAZARD:** This product contains a button cell or coin battery.
- **DEATH** or serious injury can occur if ingested.
- A swallowed button cell or coin battery can cause **Internal Chemical Burns** in as little as **2 hours**.
- **KEEP** new and used batteries **OUT OF REACH of CHILDREN**.
- **Seek immediate medical attention** if a battery is suspected to be swallowed or inserted inside any part of the body.
- Remove and immediately recycle or dispose of used batteries according to local regulations and keep away from children. Do NOT dispose of batteries in household trash or incinerate.
- Even used batteries may cause severe injury or death.
- Call a local poison control center for treatment information.
- Battery Type: CR2032 and Nominal Battery Voltage: 3V.
- Non-rechargeable batteries are not to be recharged.
- Do not force discharge, recharge, disassemble, heat above 40° C or incinerate. Doing so may result in injury due to venting, leakage or explosion resulting in chemical burns.
- Ensure the batteries are installed correctly according to polarity (+ and -).
- Do not mix old and new batteries, different brands or types of batteries, such as alkaline, carbon-zinc, or rechargeable batteries.
- Remove and immediately recycle or dispose of batteries from equipment not used for an extended period of time according to local regulations.
- Always completely secure the battery compartment. If the battery compartment does not close securely, stop using the product, remove the batteries, and keep them away from children.



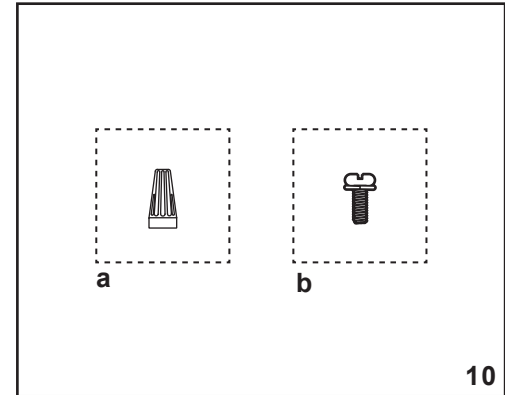
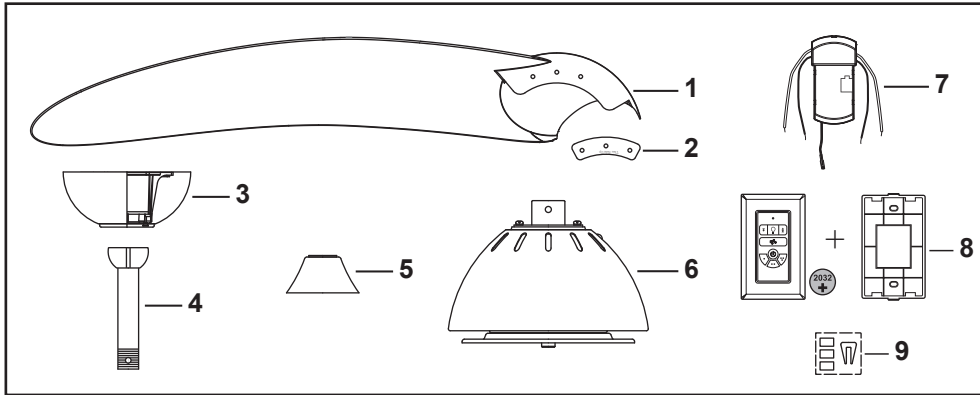

Unpack your fan and check the contents. You should have the following items:

- | | |
|-----------------------------|---------------------------------------------------------------------------------------|
| 1. Fan blades (3) | 6. Fan motor assembly |
| 2. Blade support plates (3) | 7. Receiver |
| 3. Canopy assembly | 8. Remote control w/2032 Battery, Remote wall bracket, Wall cradle, 2 Mounting screws |
| 4. Ball/downrod assembly | 9. Balancing kit |
| 5. Coupling cover | |

10. Loose parts bag containing:

- a. Mounting hardware**
Wire nuts (3)
- b. Blade attachment hardware**
3/16 x 15mm screws with lock washers (10)

3. Unpacking Your Fan

Tools Required

Phillips screw driver, straight slot screw driver, adjustable wrench, step ladder, and wire cutters.

Mounting Options

If there isn't an existing UL listed mounting box, then read the following instructions. Disconnect the power by removing fuses or turning off circuit breakers.

Secure the outlet box directly to the building structure. Use appropriate fasteners and building materials. The outlet box and its support must be able to fully support the moving weight of the fan (at least 35 lbs). Do not use plastic outlet boxes.

WARNING

TO REDUCE THE RISK OF FIRE, ELECTRIC SHOCK, OR OTHER PERSONAL INJURY, MOUNT FAN ONLY TO AN OUTLET BOX MARKED ACCEPTABLE FOR FAN SUPPORT AND USE THE MOUNTING SCREWS PROVIDED WITH THE OUTLET BOX. OUTLET BOXES COMMONLY USED FOR THE SUPPORT OF LIGHTING FIXTURES MAY NOT BE ACCEPTABLE FOR FAN SUPPORT AND MAY NEED TO BE REPLACED. CONSULT A QUALIFIED ELECTRICIAN IF IN DOUBT.

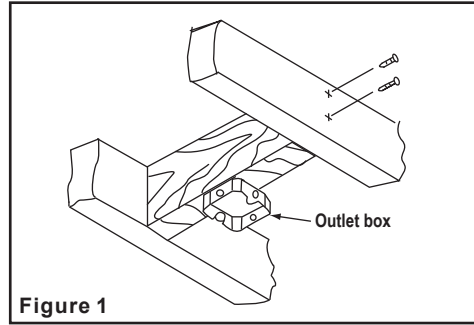

Figure 1

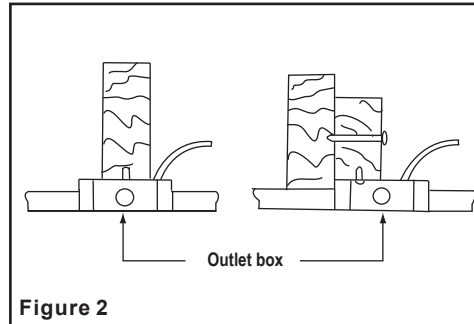

Figure 2

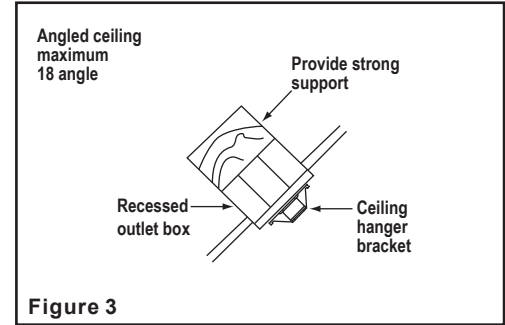

Figure 3

NOTE: You may need a longer downrod to maintain proper blade clearance when installing on a steep, sloped ceiling.

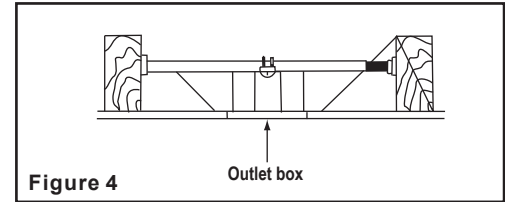

Figure 4

To hang your fan where there is an existing fixture but no ceiling joist, you may need an installation hanger bar as shown in Figure 4 (available at your Progress Lighting Retailer).

Installing Your Fan 4.

Attaching the Fan Blades

WARNING

BEFORE ASSEMBLING THE BLADES, PLEASE PLACE A SOFT PROTECTIVE PAD UNDERNEATH TO AVOID SCRATCHING THE BLADES.

Step 1. Remove the top plate screws on top of the fan motor assembly to separate the top plate and the motor housing cover. (Fig. 5)

Step 2. Align the holes in the blade and the fan motor assembly and secure with the blade support and blade screw with lock washer. (Fig. 6)

Step 3. Reinstall the top plate and the motor housing cover onto the fan motor assembly by using the top plate screws (Fig. 7). **NOTE:** The reverse switch hole on the motor housing cover must be aligned with the reverse switch before reinstalling the motor housing cover onto the fan motor assembly.

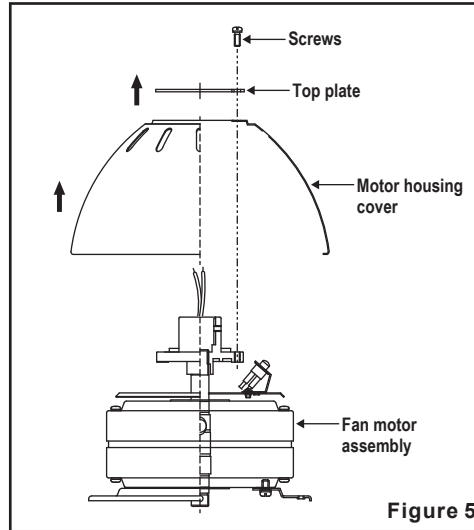

Figure 5

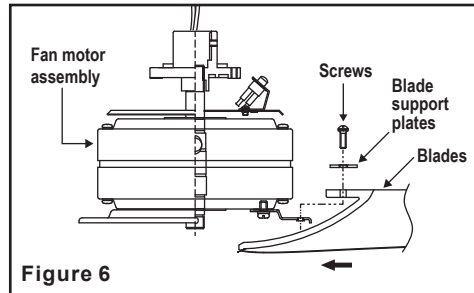

Figure 6

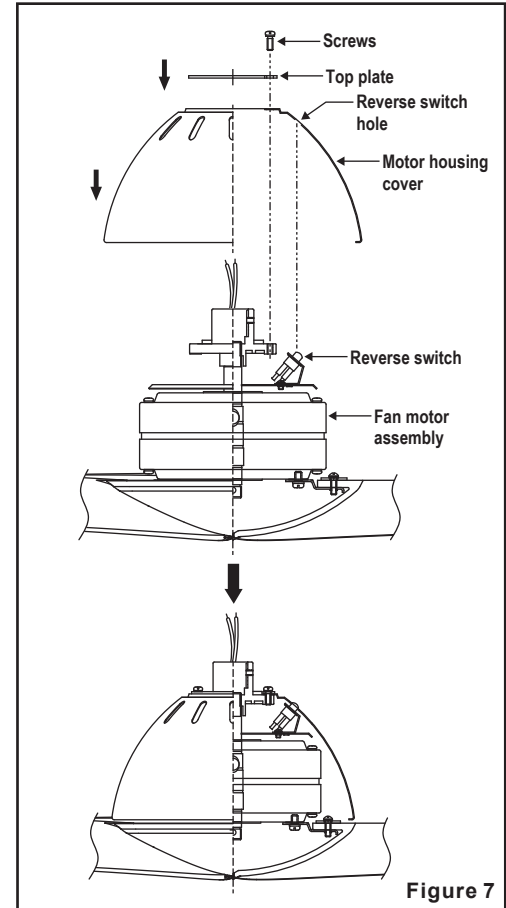

Figure 7

Hanging the Fan

REMEMBER to turn off the power. Follow the steps below to hang your fan properly:

Step 1. Remove the decorative canopy bottom cover from the canopy by turning the cover counter clockwise. (Fig. 8)

Step 2. Remove the ceiling hanger bracket from the canopy by loosening canopy mounting screws a half turn from the screw head. Next, turn the canopy counterclockwise to remove the ceiling hanger bracket from the canopy. (Fig. 8)

Step 3. Pass the 120-volt supply wires through the center hole in the ceiling hanger bracket as shown in Fig. 9.

Step 4. Attach the ceiling hanger bracket on the electrical box by sliding the ceiling hanger bracket over the screws provided with the electrical box. Note that the flat side of the ceiling hanger bracket is toward the electrical box. (Fig. 9)

Step 5. Securely tighten the two mounting screws.

Step 6. Take out the screw located in the hanger ball, lower the hanger ball and remove the cross pin. Remove the hanger ball from the downrod. (Fig. 10)

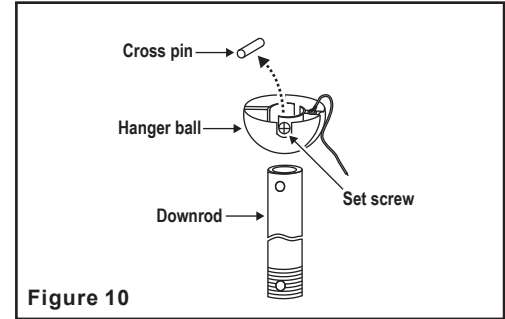
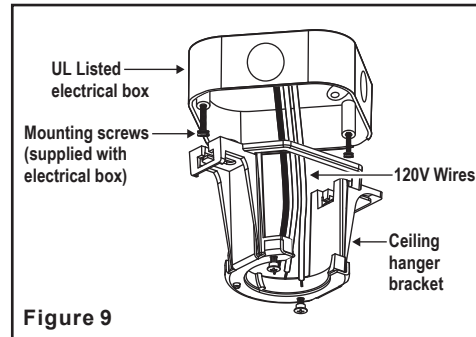
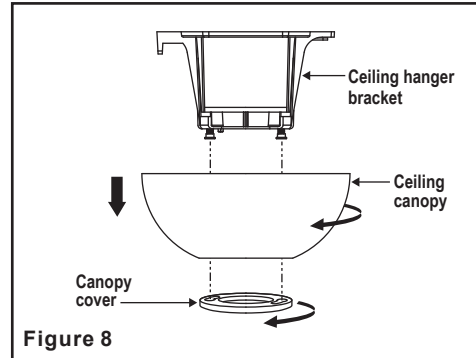

Step 7. Remove the hanger pin, lock pin and set screws from the top of the motor assembly. (Fig. 11)

Step 8. Route the supply wires up through the downrod. Thread the downrod into the motor collar. (Fig. 11)

Step 9. Align the holes at the bottom of the downrod with the holes in the collar on top of the motor housing (Fig. 11). Carefully insert the hanger pin through the holes in the collar and downrod. Be careful not to jam the pin against the wiring inside the downrod. Insert the locking pin through the hole near the end of the hanger pin until it snaps into its locked position, as noted in the circle inset of Fig. 11.

WARNING
FAILURE TO PROPERLY INSTALL
LOCKING PIN AS NOTED IN STEP 9
COULD RESULT IN FAN LOOSENING AND
POSSIBLY FALLING.

Step 10. Tighten two set screws on top of the fan motor firmly. (Fig. 11)

Step 11. Slip the collar cover, the canopy cover, and the canopy onto the downrod. (Fig. 11)

Step 12. Carefully reinstall the hanger ball onto the downrod. Being sure that the cross pin is in the correct position, the set screw is tightened and wires are not twisted. (Fig. 12)

Step 13. Lift the fan assembly up to the ceiling hanger bracket and seat the hanger ball in the hanger bracket socket. Make sure the tab on the hanger bracket socket is properly seated in the groove in the hanger ball (Fig. 13). This will help to balance the ceiling fan.

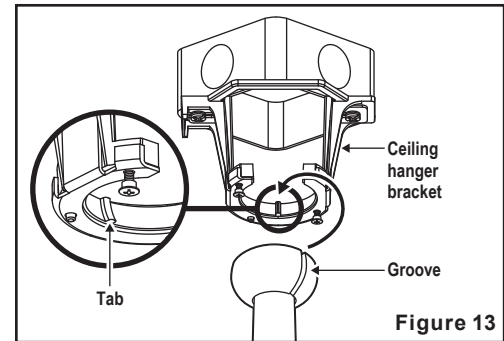
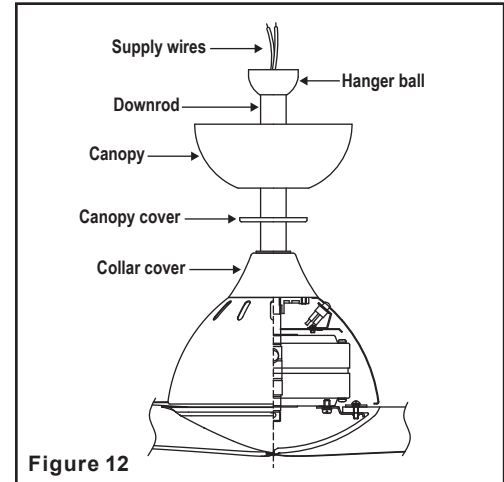
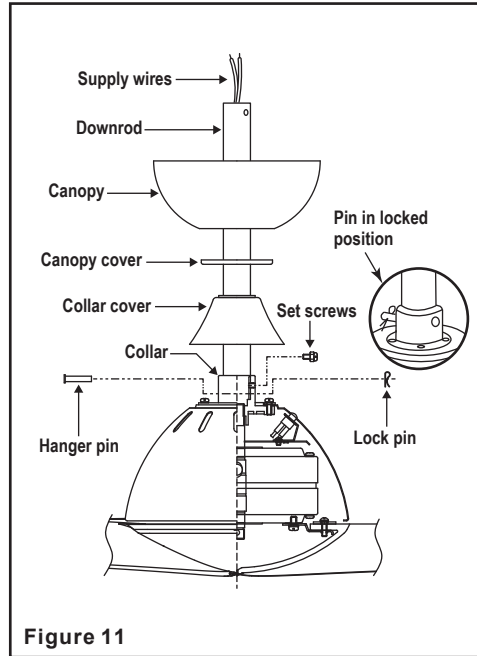

Make the Electrical Connections

REMEMBER to disconnect the power.

NOTE: The fan must be installed at a maximum distance of 20 ft. from the remote control for proper signal transmission between the remote control and the fan's receiving unit.

If you feel you do not have enough electrical wiring knowledge or experience, have your fan installed by a licensed electrician.

Follow the steps below to connect the fan to your household wiring. Use the plastic wire nuts with your fan. Secure the plastic wire nuts with electrical tape. Make sure there are no loose strands or connections.

Step 1. Insert the receiver into the hanger bracket with the flat side of the receiver facing the ceiling. (Fig. 14)

Step 2. Make wire connections from the fan to the receiver. (Fig. 15)

From Fan To Receiver

White Wire ----- White Wire

Black Wire ----- Black Wire

Step 3. Make wire connections from the receiver to the outlet box. (Fig. 15)

From Receiver To Outlet Box

Black Wire "AC in L" ----- Black Wire (Hot)

White Wire "AC in N" ----- White Wire (Neutral)

From Fan & To Outlet Box Receiver

Green Wires* ----- Green or Bare Wire (Ground)

* There are two green grounding leads: from the hanger bracket, hanger ball/downrod assembly.

Step 4. Turn the wire nut connections upward, spreading them apart so the green (ground) and white wires will be on one side of the outlet box and the black and blue wires will be on the other side. Carefully tuck the connections up into the outlet box.

WARNING
TO AVOID POSSIBLE ELECTRICAL SHOCK,
BE SURE ELECTRICITY IS TURNED OFF AT
THE MAIN FUSE BOX BEFORE WIRING.

WARNING
CHECK TO SEE THAT ALL CONNECTIONS
ARE TIGHT, INCLUDING GROUND, AND
THAT NO BARE WIRE IS VISIBLE AT THE
WIRE NUTS, EXCEPT FOR THE
GROUND WIRE.

WARNING
TO REDUCE THE RISK OF FIRE OR
ELECTRIC SHOCK. DO NOT USE THIS FAN
WITH ANY SOLID-STATE SPEED
CONTROL DEVICE.

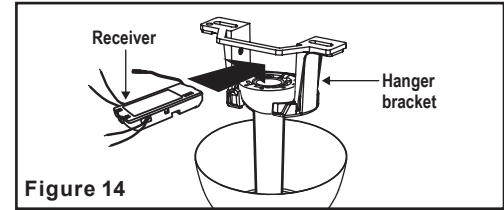

Figure 14

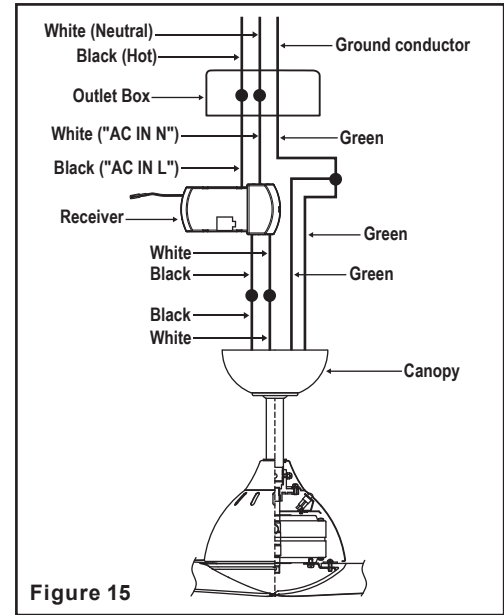

Figure 15

Finishing the Installation

WARNING

MAKE SURE THE TAB ON THE HANGING BRACKET PROPERLY SITS IN THE GROOVE IN THE HANGER BALL BEFORE ATTACHING THE CANOPY TO THE BRACKET BY TURNING THE HOUSING UNTIL IT DROPS INTO PLACE.

Step 1. Tuck connections neatly into ceiling outlet box.

Step 2. Slide the canopy up to hanger bracket and place the key hole on the canopy the screw on the hanger bracket, turn canopy until it locks in place at the narrow section of the key holes. (Fig. 16)

Step 3. Make sure the positioning pin on the hanger bracket falls into one of two holes on the canopy, and then tighten the two canopy mounting screws. (Fig. 16)

Step 4. Attach canopy cover by aligning the key hole slots with screw heads. Turn clockwise to secure. (Fig. 16)

NOTE: Adjust the canopy screws as necessary until the canopy and canopy cover are snug.

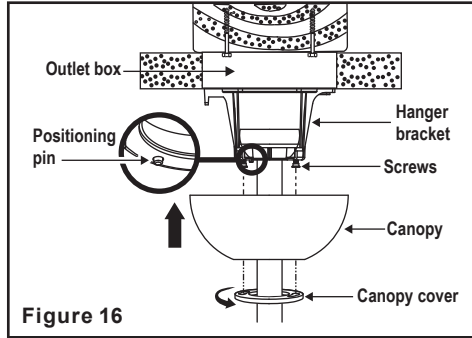

Blade Balancing

All blades are grouped by weight. The fan may wobble even though the blades are weighed equally.

The following procedure should correct most fan wobbling problems. Check after each step.

1. Check that all blade screws are secure.
2. Most fan wobbling problems are caused when blade levels are unequal. Check this level by selecting a point on the ceiling above the tip of one of the blades. Measure this distance as shown in Figure 17. Rotate the fan until the next blade is positioned for measurement. Repeat for each blade. The distance deviation should be equal within 1/8".

3. Use the enclosed Blade Balancing Kit if the blade wobble is still noticeable.
4. If the blade wobble is still noticeable, interchanging two adjacent (side by side) blades can redistribute the weight and possibly result in smoother operation.

WARNING

TO REDUCE THE RISK OF PERSONAL INJURY, DO NOT BEND THE BLADE HOLDERS WHILE INSTALLING, BALANCING THE BLADES, OR CLEANING THE FAN. DO NOT INSERT FOREIGN OBJECTS BETWEEN ROTATING FAN BLADES.

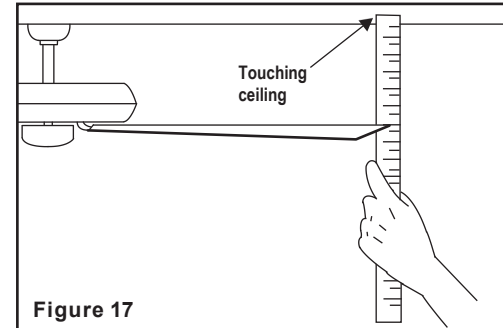

Installing the Battery

Remote control use 1 pc CR2032 3V battery. Remove the battery cover from the remote control and then install one 2032 battery (included). You need to use a screwdriver to open or close the battery cover. To prevent damage to remote control, remove the battery if not use for long periods of time. (Fig. 18)

WARNING
CHEMICAL BURN HAZARD.
KEEP BATTERIES AWAY FROM CHILDREN.

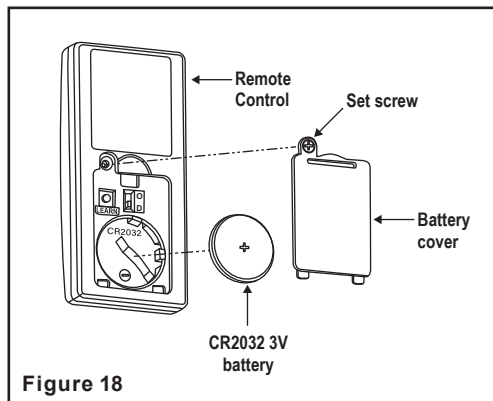

Figure 18

This product contains a lithium button/coin cell battery. If a new or used lithium button/coin cell battery is swallowed or enters the body, it can cause severe internal burns and can lead to death in as little as 2 hours. Always completely secure the battery compartment. If the battery compartment does not close securely, stop using the product, remove the batteries, and keep it away from children. IF you think batteries might have been swallowed or placed inside any part of the body, seek immediate medical attention.

The batteries shall be disposed of properly, including keeping them away from children; Even used cells may cause injury.

Learning Process

Turn on the remote control power, press and hold the **LEARN** key (on the back of the remote control) for 1~3S. Refer to Fig. 19.

Fan will turn on at medium speed and light (if installed) will turn on. This confirms that the SMART SYNC setting is active and ok.

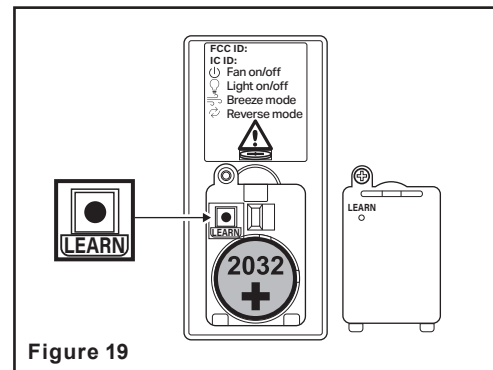







Figure 19

Remote Control Button Definitions:

-  button: Turn off the ceiling fan.
-  button: Turn on the fan at low speed.
-  button: Turn on the fan at medium speed.
-  button: Turn on the fan at high speed.
-  button: Fan speed will modulate to simulate a natural breeze.

Operating Your Transmitter 10.

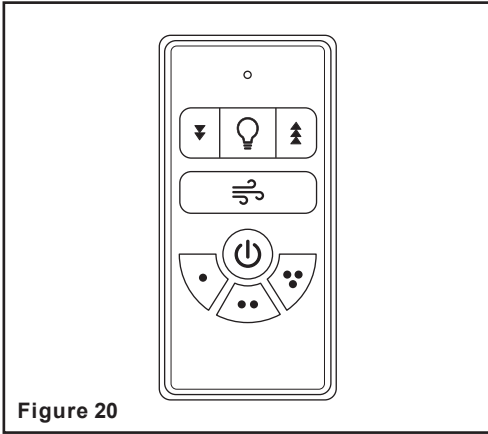

Figure 20

Reverse Switch Operating Instructions

The reverse switch is located on the top of the motor housing. Slide the switch to the left for warm weather operation. Slide the switch to the right for cool weather operation.

NOTE
WAIT FOR THE FAN TO STOP BEFORE
REVERSING THE DIRECTION
OF THE BLADE ROTATION.

Warm weather - (Forward) A downward airflow creates a cooling effect as shown in Fig. 21. This allows you to set your air conditioner on a warmer setting without affecting your comfort.

Cool weather - (Reverse) An upward airflow moves warm air off the ceiling area as shown in Fig. 22. This allows you to set your heating unit on a cooler setting without affecting your comfort.

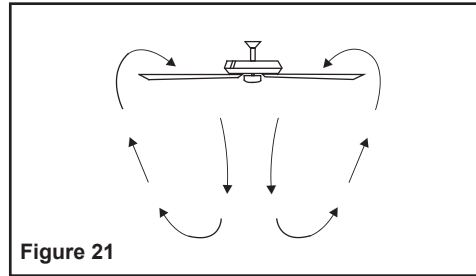

Figure 21

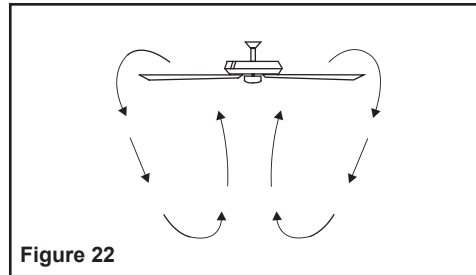

Figure 22

Installing Remote Wall Bracket

NOTE: Screw wall anchors are included for extra support. The included screws are designed to screw easily into the wall. If you would like a more permanent or secure hold, install the wall anchors prior to attaching the wall cradle to the wall.

Position the remote wall bracket in the desired position and attach to the wall using the included two long tapered screws. (Fig. 23)

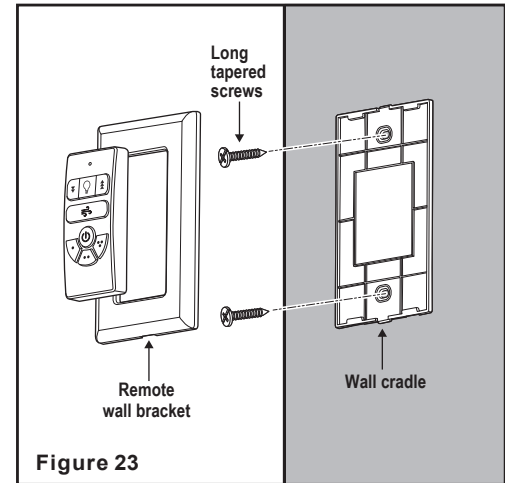

Figure 23

Here are some suggestions to help you maintain your fan

IMPORTANT

MAKE SURE THE POWER IS OFF AT THE ELECTRICAL PANEL BOX BEFORE YOU ATTEMPT ANY REPAIRS. REFER TO THE SECTION "MAKING ELECTRICAL CONNECTIONS".

1. Because of the fan's natural movement, some connections may become loose. **Check the support connections, brackets, and blade attachments twice a year.** Make sure they are secure. **(It is not necessary to remove fan from ceiling.)**
2. Clean your fan periodically to help maintain its new appearance over the years. Use only a soft brush or lint-free cloth to avoid scratching the finish. The plating is sealed with a lacquer to minimize discoloration or tarnishing. Do not use water when cleaning. This could damage the motor or possibly cause an electrical shock.
3. You can apply a light coat of furniture polish to the wood blades for additional protection and enhanced beauty. Cover small scratches with a light application of shoe polish.
4. **There is no need to oil your fan.** The motor has permanently lubricated bearings.

Care of Your Fan 12.

Problem

Solution

Fan will not start.

1. Check circuit fuses or breakers.
2. Check line wire connections to the fan and switch wire connections in the switch housing.
CAUTION: Make sure main power is off.

Fan sounds noisy.

1. Make sure all motor housing screws are snug.
2. Make sure the screws that attach the fan blade bracket to the motor hub is tight.
3. Make sure wire nut connections are not rubbing against each other or the interior wall of the switch housing.
CAUTION: Make sure main power is off.
4. Allow a 24-hour "breaking-in" period. Most noise associated with a new fan disappear during this time.
5. If using an optional light kit, make sure the screws securing the glassware are tight. Check that light bulb is also secure.
6. Some fan motors are sensitive to signals from solid-state variable speed controls. If you have installed this type of control, choose and install another type of control.
7. Make sure the upper canopy is a short distance from the ceiling. It should not touch the ceiling.

Fan has lost its programming repeatedly.

1. Turn the AC power off to fan, and re-do steps for programming on page 10.
2. Do not turn off fan from standard wall switch. Use only our wall switch or your remote to regulate fan.

13. Troubleshooting

Fan Size	Speed	Volts	Amps	Watts	RPM	CFM	N.W.	G.W.	C.F.
52"	Low	120	0.20	10.19	52	1794.23	16.76 lbs	24.84 lbs	2.65'
	High	120	0.44	52.27	132	4934.56			

These are approximate measures. They do not include Amps and Wattage used by the light kit.

This device complies with part 15 of the FCC Rules. Operation is subject to the following two conditions: (1) This device may not cause harmful interference, and (2) this device must accept any interference received, including interference that may cause undesired operation.

WARNING: Changes or modifications to this unit not expressly approved by the party responsible for compliance could void the user's authority to operate the equipment.

NOTE: This equipment has been tested and found to comply with the limits for a Class B digital device, pursuant to Part 15 of the FCC Rules. These limits are designed to provide reasonable protection against harmful interference in a residential installation. This equipment generates, uses and can radiate radio frequency energy and, if not installed and used in accordance with the instructions, may cause harmful interference to radio communications.

However, there is no guarantee that interference will not occur in a particular installation. If this equipment does cause harmful interference to radio or television reception, which can be determined by turning the equipment off and on, the user is encouraged to try to correct the interference by one or more of the following measures:

- Reorient or relocate the receiving antenna.
- Increase the separation between the equipment and receiver.
- Connect the equipment into an outlet on a circuit different from that to which the receiver is connected.
- Consult the dealer or an experienced radio/TV technician for help.

©2025 Progress Lighting, Inc.

701 Millennium Blvd., Greenville, SC 29607

All Rights Reserved

Specifications 14.

Manual de Instalación del Ventilador de Techo

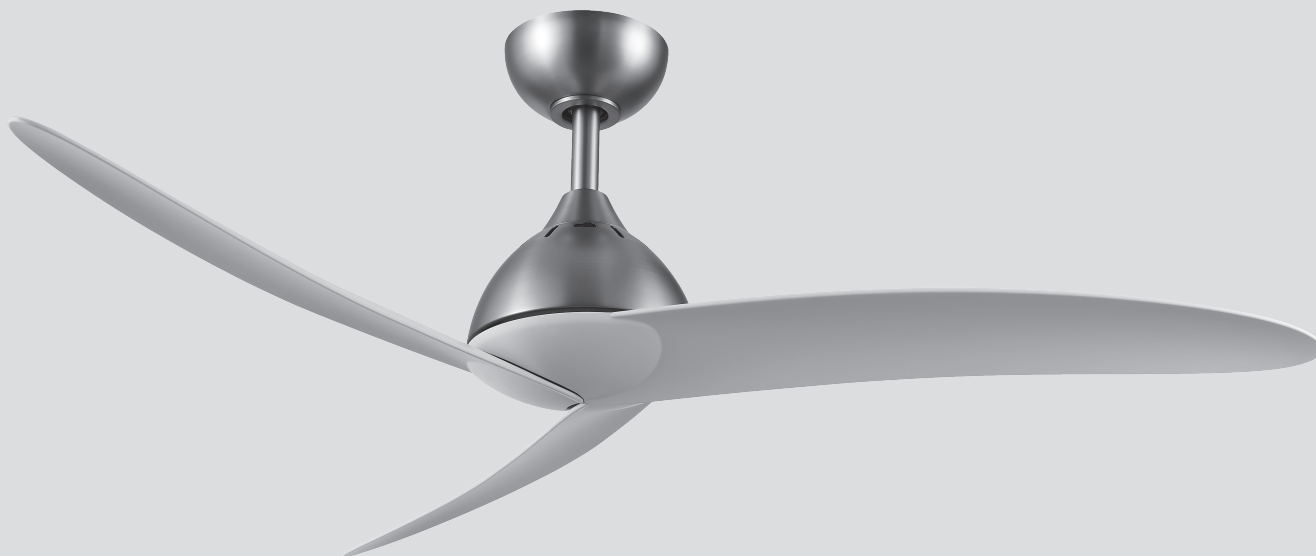

Garantía limitada de por vida

Se garantiza al comprador original que los motores de los ventiladores de Progress Lighting no presentan defectos mecánicos o eléctricos por el tiempo durante el cual el comprador original sea dueño del ventilador. Los interruptores de cadena, interruptores de reversa, capacitores y acabados de metal cuentan con garantía libre de defectos de materiales o mano de obra por 1 año a partir de la fecha de compra. La deformación de las aspas de plástico o madera no está cubierta por esta garantía, así como tampoco la corrosión y/o el deterioro de los acabados en el caso de los ventiladores instalados dentro de un radio de 10 millas (16 km) de la costa del mar. Pueden corresponder garantías extendidas para los productos que cumplen con los requisitos de ENERGY STAR®.

Los ventiladores de techo Progress Lighting con fuentes de iluminación LED incorporadas, cuando se los instala debidamente y bajo condiciones de uso normales, están garantizados como libres de defectos de materiales y mano de obra que hacen que las fuentes de iluminación dejen de funcionar de acuerdo con las especificaciones durante (i) cinco (5) años a partir de la fecha de compra para los módulos de luces LED y los componentes eléctricos para los ventiladores utilizados en residencias unifamiliares, y (ii) tres (3) años a partir de la fecha de compra para los módulos de luces LED y los componentes eléctricos para los ventiladores utilizados en aplicaciones comerciales o multifamiliares. Los focos LED suministrados por Progress Lighting no cuentan con garantía más allá de la garantía del fabricante. Los focos que no son LED no cuentan con garantía.

Con comprobante de compra, el comprador original podrá devolver el ventilador defectuoso al lugar de compra, durante los primeros 30 días, para su reemplazo. Pasados los 30 días, el comprador original DEBE contactarse con Progress Lighting al (864) 678-1000 para la reparación o el reemplazo, que se determinará a criterio exclusivo de Progress Lighting y será la compensación única y exclusiva del comprador.

Se excluye la mano de obra y el envío. Esta garantía no cubre los costos o cargos asociados con la mano de obra (incluidos, entre otros, los honorarios del electricista) necesaria para instalar, quitar o reemplazar el ventilador o cualquiera de sus partes.

Esta garantía no se aplicará a ninguna pérdida o daño que resulte del (i) uso y desgaste normales o de una alteración, uso indebido o descuido, o de la (ii) instalación, operación, reparación o mantenimiento inadecuados por parte del comprador original o de un tercero, incluidos, entre otros, suministro de voltaje inadecuado o sobrecarga eléctrica, uso de piezas o accesorios inadecuados, reparación no autorizada (realizada o que se intentó realizar) o falta de mantenimiento al ventilador.

LAS GARANTÍAS PRECEDENTES ESTABLECEN LA OBLIGACIÓN DE GARANTÍA COMPLETA DE PROGRESS LIGHTING Y LA COMPENSACIÓN ÚNICA Y EXCLUSIVA DEL COMPRADOR ORIGINAL EN RELACIÓN CON DICHS PRODUCTOS. PROGRESS LIGHTING NO ASUME RESPONSABILIDAD POR DAÑOS (INCLUIDOS INDIRECTOS, ESPECIALES, INCIDENTALES O EMERGENTES), DEBIDO A FALLAS DEL PRODUCTO, YA SEA QUE SURJAN DEL INCUMPLIMIENTO DE LA GARANTÍA, DEL INCUMPLIMIENTO CONTRACTUAL O DE OTRO MODO. ESTA GARANTÍA REEMPLAZA CUALQUIER OTRA GARANTÍA, YA SEA EXPRESA O IMPLÍCITA, INCLUSO AQUELLAS DE COMERCIABILIDAD, IDONEIDAD PARA UN FIN EN PARTICULAR O NO INCUMPLIMIENTO.

Algunos estados no permiten limitaciones sobre la duración de una garantía implícita o la exclusión de limitaciones de daños incidentales o emergentes, de modo que las limitaciones y exclusiones anteriores tal vez no se apliquen a su caso. La presente garantía le otorga derechos específicos y es posible que usted tenga otros derechos que varían según el estado.

Fecha de compra _____

Lugar de compra _____

N de modelo. _____ P250126

N de serie _____

Numero de vendedor _____ 109226

785247272563

785247272570

785247272587

UPC 785247272594



Normas de seguridad	1.
Cómo desembalar el ventilador	3.
Cómo instalar el ventilador	4.
Operando su transmisor	10.
Cómo cuidar del ventilador	12.
Resolución de problemas	13.
Especificaciones	14.

Tabla de Contenido

1. Para reducir el riesgo de electrocución, asegurarse de que la electricidad se ha desactivado en el cortacircuitos o caja de fusibles antes de comenzar.
 2. Todo cableado debe relizarse conforme al Código Electrico Nacional y los códigos electricos locales. La instalación eléctrica debe ser relajada por un electricista registrado calificado.
 3. **ADVERTENCIA:** Para reducir el riesgo de una electrocucion e incendio, no usar este ventilador con ningun dispositivo de esto s lido para control de la velocidad del ventilador.
 4. **ADVERTENCIA:** Para reducir el riesgo de incendio, descarga eléctrica o lesión personal, monte a una caja distribución marcada como "Aceptable para soporte de un ventilador de 15.9kg (35 lbs.) de peso o menos" y monte con los tornillos proporcionados con la caja de distribución. La mayoría de las cajas de conexión utilizadas para soportar artefactos de iluminación, no son aptas para colgar un ventilador y podría ser necesario cambiarlas. Debido a la complejidad de la instalación de este ventilador, se recomienda encarecidamente que la realice un electricista licenciado cualificado.
- ADVERTENCIA**
 PARA REDUCIR EL RIESGO DE INCENDIO ELECTROCUCIÓN O LESIONES PERSONALES. MONTAR EL VENTILADOR EN UNA CAJA DE DISTRIBUCIÓN MARCADA CÓMO ACEPTABLE PARA SOPORTE DE VENTILADORES.
5. La caja de distribución y la estructura de soporte deben estar montados de manera segura y deben ser capaces de soportar, de manera confiable, un minimo de 35 libras (15,9 kilogramos). Usar solamente cajas de distribución listadas por UL. marcadas "**PARA SOPORTE DE VENTILADORES**".
 6. EL ventilador debe estar montado con un m nimo de 7 pies (2.1m) de espacio libre desde el borde posterior de las aspas hasta el piso.
 7. Invierta el ventilador con el motor encendido a cualquier velocidad.
 8. Evitar colocar objetos qen interfiera el giro de las aspas.
 9. Para evitar lesiones personales o da os al ventilador y otros articulos, tener cuidado al trabajar cerca del ventilador o al limpiarlo.
 10. No usar agua o detergentes al limpiar el ventilador o las aspas del ventilador. Para la mayoría de los propsitos de limpieza, un paño seco o ligeramente humedecido será apropiado.
 11. Despues de realizar las conexiones eléctricas, los conductores empalmados se deben voltear hacia arriba y se deben empujar con cuidado hacia dentro de la caja de distribución. Los cables deben estar separados, con el conductor a tierra y el conductor a tierra del equipo en un lado de la caja de distribución.
 12. Los diagramas eléctricos son para referencia únicamente. Los juegos de iluminación que no estén embalados con el ventilador deben estar Listados por U.L. y marcados como apropiados para ser usados con el modelo de ventilador que se está instalando. Los interruptores deberán ser Interruptores para uso general U.L. Réfierase a las instrucciones embaladas con los juegos de iluminación e interruptores para obtener información sobre el montaje adecuado.
- ADVERTENCIA**
 PARA REDUCIR EL RIESGO DE LESIONES PERSONALES, NO DOBLAR LOS SOPORTES DE LAS ASPAS (TAMBIEN LLAMADOS "REBORDES" DURANTE EL MONTAJE O DESPUES DE LA INSTALACIÓN NO INSERTAR OBJETOS EN LA TRAYECTORIA DE LAS ASPAS.
- NOTA**
 !LEER Y GUARDAR TODAS LAS INSTRUCCIONES!

1. Normas de seguridad

⚠ ADVERTENCIA

- **PELIGRO DE INGESTIÓN:** Este producto contiene una batería de botón o moneda.
- La ingestión de una pila de botón o moneda puede causar **Quemaduras Químicas Internas** en tan solo **dos horas**.
- **MANTENGA** las baterías nuevas y usadas **FUERA DEL ALCANCE DE LOS NIÑOS**.
- **Busque atención médica inmediata** si sospecha que una batería ha sido ingerida o insertada en cualquier parte del cuerpo.
- Retire y recicle o deseche inmediatamente las baterías usadas según las normativas locales y manténgalas fuera del alcance de los niños. **NO** tire las baterías a la basura doméstica ni las incinere.
- Incluso las baterías usadas pueden provocar lesiones graves o la muerte.
- Llame a un centro local de control de intoxicaciones para obtener información sobre el tratamiento.
- Tipo de batería: CR2032 y voltaje nominal de la batería: 3V.
- Las pilas no recargables no deben recargarse.
- No fuerce la descarga, la recarga, el desmontaje, la temperatura superior a 40 °C ni la incinere. Hacerlo podría provocar lesiones por ventilación, fugas o explosiones que provoquen quemaduras químicas.
- Asegúrese de que las baterías estén instaladas correctamente según la polaridad (+ y -).
- No mezcle baterías viejas y nuevas, de diferentes marcas o tipos de baterías, como alcalinas, de carbono-zinc o recargables.
- Retire y recicle o deseche inmediatamente las baterías de los equipos que no se utilicen durante un período prolongado de tiempo de acuerdo con las regulaciones locales.
- Cierre siempre completamente el compartimento de las pilas. Si no cierra bien, deje de usar el producto, extraiga las pilas y manténgalas fuera del alcance de los niños.



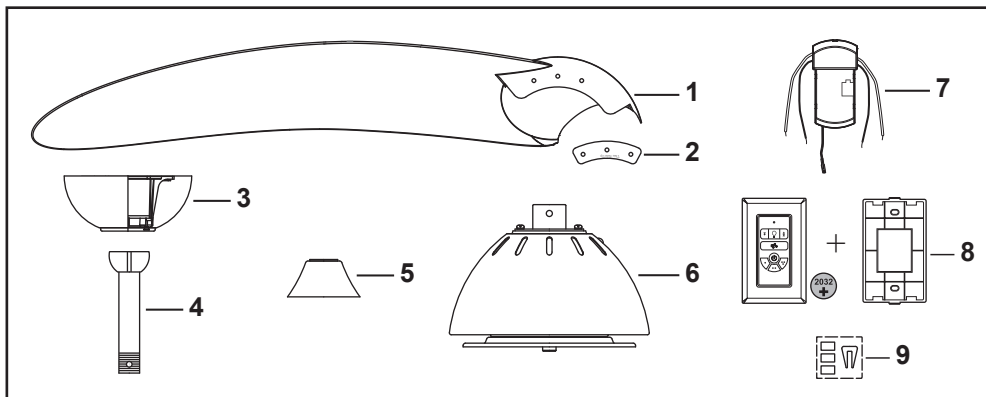

Desembalar el ventilador y revisar el contenido. Debe tener los siguientes elementos:

- | | |
|----------------------------------------|-----------------------------------------------------------------------------------------------------------------|
| 1. Juego de aspas (3) | 6. Conjunto de motor del ventilador |
| 2. Placas de soporte para las asp (3) | 7. Receptor |
| 3. Escudete superior | 8. Control remoto con batería 2032, Soporte de pared para control remoto, Base de pared, 2 Tornillos de montaje |
| 4. Conjunto de bola/tubo de suspensión | 9. Juego de balanceo |
| 5. Cubridor del motor | |

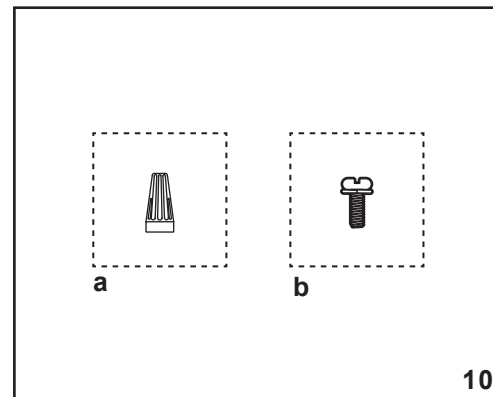

10. Dos bolsas de piezas pequeñas:

- a. Piezas demontaje**
3 conectores plásticos para cables eléctricos
- b. Piezas de fijación de las aspas**
10 tornillos de 3/16 x 15mm" con arandelas de seguridad

3. Cómo desembalar el ventilador

Herramienta Necesarias

Destornillador Phillips, destornillador normal, llave de tuercas ajustable, escalera de tijera, y cortadoras de alambre.

Opciones de Instalación

Si no hay una caja con UL registración de montaje existente, sirvase leer las siguientes instrucciones. Desconectar el suministro de electricidad removiendo los fusibles o desactivando los cortacircuitos. Asegurar la caja de distribución directamente a la estructura del edificio. Usar los sujetadores y materiales de construcción apropiados. La caja de distribución y su soporte deben ser capaces de soportar completamente el peso en movimiento del ventilador (al menos 35 libras o 15.9 kgs.) No usar cajas de distribución plásticas.

ADVERTENCIA

PARA REDUCIR EL RIESGO DE INCENDIO, ELECTROCUCIÓN O DAÑO PERSONAL, INSTALAR EL VENTILADOR A UNA CAJA DE DISTRIBUCION MARCADA "ACEPTADA PARA SOPORTAR VENTILADOR" Y USAR LOS TORNILLOS DE MONTAJE SUMINISTRADOS CON LA CAJA DE DISTRIBUCION.

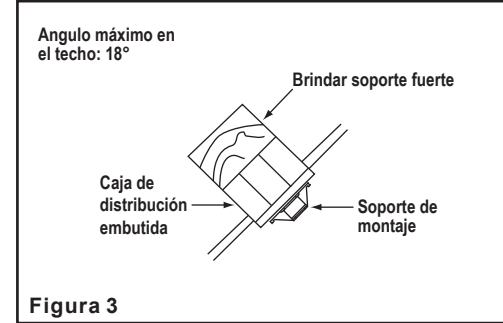
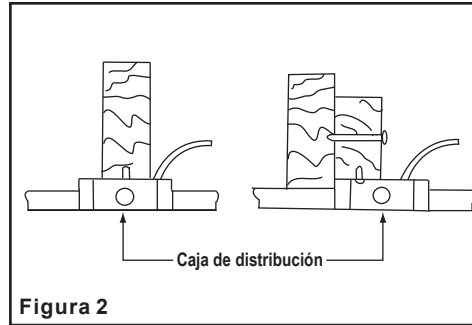
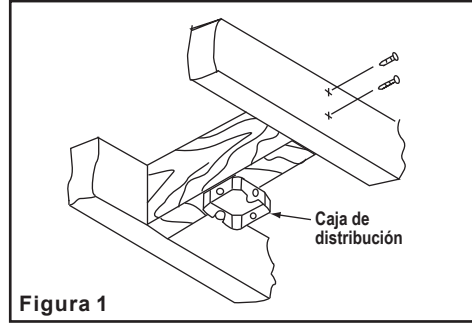

NOTA: Ud. Puede necesitar una barra de extensión para mantener la distancia apropiada de las aspas cuando la instalación se efectúe en un techo inclinado.

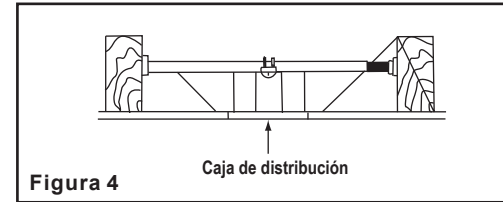

Para colgar su ventilador donde ya existe una instalación pero no una viga de techo, es posible que se necesite una instalación de barra de suspensión como se muestra la Figura 4 (disponible en su distribuidor Progress Lighting).

Cómo instalar el ventilador 4.

Cómo Montar las Aspas del Ventilador

ADVERTENCIA

ANTES DE MONTAR LAS CUCHILLAS, COLOQUE UNA ALMOHADILLA PROTECTORA SUAVE DEBAJO PARA EVITAR RASPAR LAS CUCHILLAS.

Paso 1. Retire los tornillos de la placa superior en la parte superior del conjunto del motor del ventilador aspa separar la placa superior y la cubierta de la carcasa del motor. (Fig. 5)

Paso 2. Alinee los orificios de la aspa y el conjunto del motor del ventilador y asegúrelos con el soporte de la aspa y el tornillo de la aspa con arandela de seguridad. (Fig. 6)

Paso 3. Vuelva a instalar la placa superior y la cubierta de la carcasa del motor en el conjunto del motor del ventilador utilizando los tornillos de la placa superior (Fig. 7). **NOTA:** El orificio del interruptor de marcha atrás en la cubierta de la carcasa del motor debe estar alineado con el interruptor de marcha atrás antes de volver a instalar la cubierta de la carcasa del motor en el conjunto del motor del ventilador.

5.

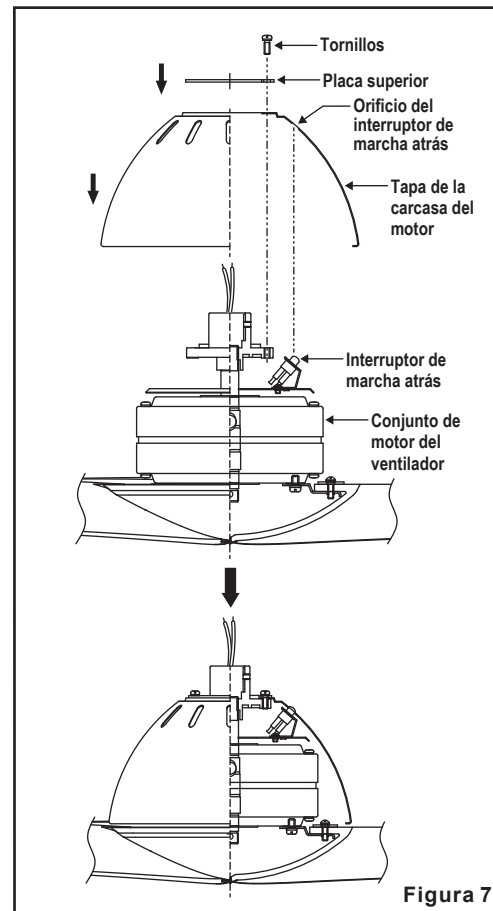
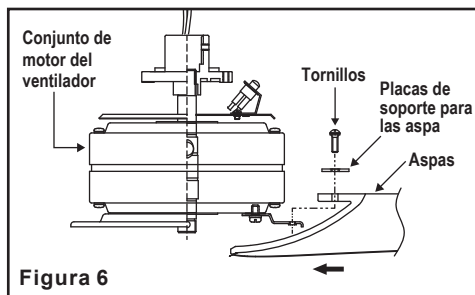
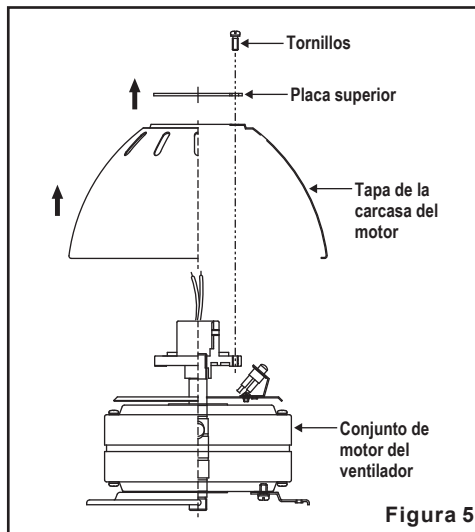

Colocación del Ventilador

RECUERDE desconectar la alimentación. Siga estos pasos para colocar correctamente el ventilador:

Paso 1. Retire la tapa embellecedora del fondo del cobertor girando la tapa en sentido de las agujas del reloj. (Fig. 8)

Paso 2. Retire el soporte de montaje del techo del dosel aflojando los tornillos de montaje del dosel media vuelta desde la cabeza del tornillo. A continuación, gire el dosel en sentido contrario a las agujas del reloj para quitar el soporte de montaje del techo del dosel. (Fig. 8)

Paso 3. Pase los cables de alimentación de 120 voltios a través del orificio central en el soporte de montaje del techo como se muestra en la Fig. 9.

Paso 4. Fije el soporte de montaje de techo a la caja eléctrica deslizándolo sobre los tornillos incluidos con la caja. Tenga en cuenta que el lado plano del soporte de montaje de techo está orientado hacia la caja eléctrica. (Fig. 9)

Paso 5. Apriete firmemente los dos tornillos de montaje.

Paso 6. Retire el tornillo de la bola de suspensión, bájela y retire el pasador transversal. Retire la bola de suspensión del tubo bajante. (Fig. 10)

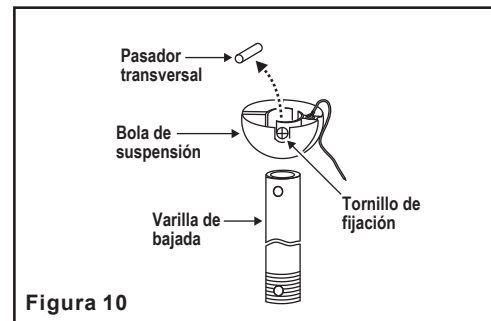
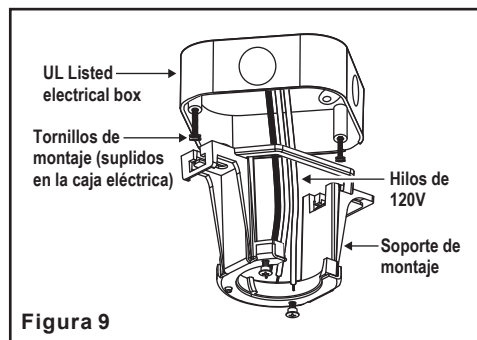
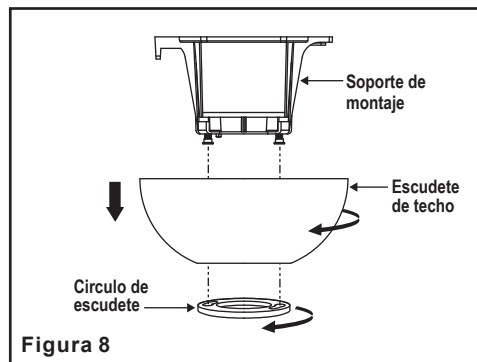

Paso 7. Retire el pasador de suspensión, el pasador de bloqueo y el conjunto de tornillos y de la parte superior del ensamblaje del motor.(Fig. 11)

Paso 8. Pase los cables de alimentación por la varilla. Enrosque la varilla en el collar del motor. (Fig. 11)

Paso 9. Alinee los orificios de la parte inferior de la varilla con los del collarín en la parte superior de la carcasa del motor (Fig. 11). Introduzca con cuidado el pasador de suspensión por los orificios del collarín y la varilla. Tenga cuidado de no atascar el pasador contra el cableado dentro de la varilla. Inserte el pasador de bloqueo por el orificio cerca del extremo del pasador de suspensión hasta que encaje en su posición de bloqueo, como se indica en el círculo insertado en la Fig. 11.

ADVERTENCIA
SI NO INSTALA EL PASADOR
CORRECTAMENTE TAL Y COMO SE
ESPECIFICA EN EL PASO 9, EL
VENTILADOR PODRIA AFLOJARSE E
INCLUSO CAER.

Paso 10. Apriete bien los dos tornillos de la parte superior del motor. (Fig. 11)

Paso 11. Deslice la cubierta del collar, la cubierta del dosel y el dosel sobre la varilla bajante. (Fig. 11)

Paso 12. Vuelva a instalar con cuidado la bola de suspensión en la varilla. Asegúrese de que el pasador transversal esté en la posición correcta, que el tornillo de fijación esté bien apretado y que los cables no estén torcidos. (Fig. 12)

Paso 13. Levante el conjunto del ventilador hasta el soporte de montaje del techo y coloque la bola de suspensión en su alojamiento. Asegúrese de que la pestaña del alojamiento esté correctamente colocada en la ranura de la bola de suspensión (Fig. 13). Esto ayudará a equilibrar el ventilador de techo.

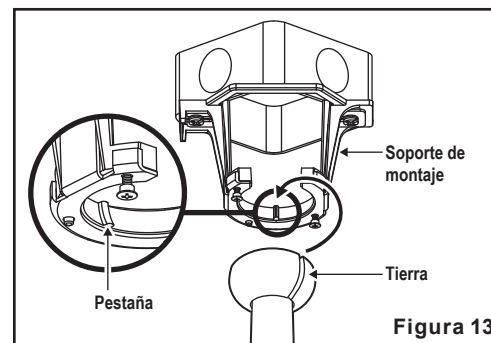
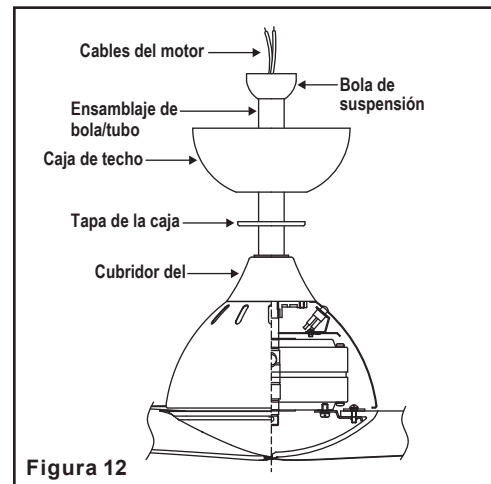
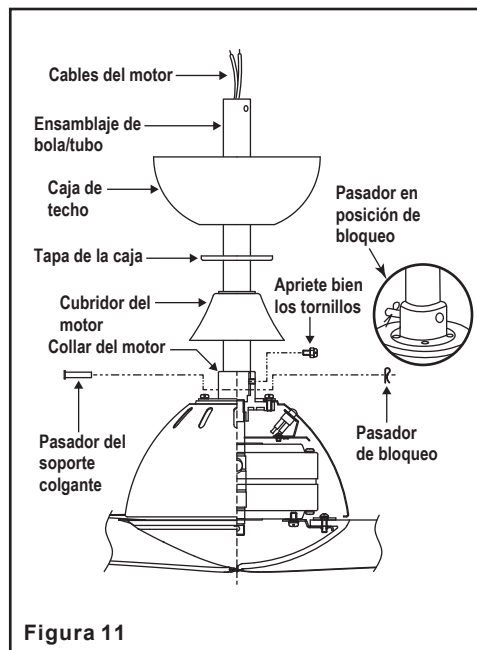

Realizar las Conexiones Eléctricas

RECORDAR desconectar la corriente.

NOTA: El ventilador debe instalarse a una distancia máxima de 20 pies del control remoto para una transmisión de señal adecuada entre el control remoto y la unidad receptora del ventilador.

Si no tiene los conocimientos necesarios sobre instalaciones eléctricas o experiencia, deje que sea un electricista profesional quien realice la instalación.

Siga los pasos siguientes para conectar el ventilador al cableado de la casa. Utilice las tuercas de conexión de cable incluidas con su ventilador. Fije los conectores con cinta aislante. Asegúrese de no dejar conexiones o hilos sueltos.

Paso 1. Inserte el receptor en el soporte de montaje con el lado plano del receptor hacia el techo. (Fig. 14)

Paso 2. Realizar las conexiones de cables desde el ventilador hasta el receptor. (Fig. 15)

Del ventilador Al receptor

White Wire ----- White Wire
Black Wire ----- Black Wire

Step 3. Make wire connections from the receiver to the outlet box. (Fig. 15)

Del receptor A la caja de distribución

Cable negro "CA en L" --- Cable negro (caliente)
Cable blanco "CA en N"-- Cable blanco (neutro)

Del ventilador A la caja de distribución y receptor

Cables verdes* ----- Cable verde o desnudo (tierra)

* Hay dos cables de conexión a tierra verdes: del soporte de montaje y del conjunto de bola de suspensión/varilla bajante.

Paso 4. Gire las tuercas para cables hacia arriba, separándolas de modo que los cables verde (tierra) y blanco queden a un lado de la caja de salida y los cables negro y azul al otro. Introduzca con cuidado las conexiones en la caja de salida.

ADVERTENCIA
PARA EVITAR POSIBLES DESCARGAS ELÉCTRICAS, ASEGÚRESE DE QUE LA ELECTRICIDAD ESTÉ DESCONECTADA EN LA CAJA DE FUSIBLES PRINCIPAL ANTES DE REALIZAR EL CABLEADO.

ADVERTENCIA
VERIFIQUE QUE TODAS LAS CONEXIONES ESTÉN APRETADAS, INCLUIDA LA DE TIERRA, Y QUE NO HAYA CABLES DESNUDOS VISIBLES EN LAS TUERCAS DE CABLE, EXCEPTO EL CABLE DE TIERRA.

ADVERTENCIA
PARA REDUCIR EL RIESGO DE INCENDIO O DESCARGA ELÉCTRICA, NO UTILICE ESTE VENTILADOR CON NINGÚN DISPOSITIVO DE CONTROL DE VELOCIDAD DE ESTADO SÓLIDO.



Figura 14



Figura 15

Terminando la Instalación

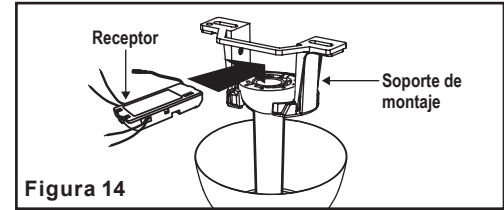
ADVERTENCIA

ASEGURARSE DE QUE LA LENGUETA LOCALIZADA EN LA PARTE INFERIOR DEL SOPORTE DE SUSPENSIÓN ESTÉ ASENTADA CORRECTAMENTE EN LA RANURA DE BOLA DE SUSPENSIÓN ANTES DE FIJAR EL ESCUDETE AL SOPORTE. EL NO AJUSTAR CORRECTAMENTE LA LENGUETA EN LA RANURA PODRÍA CAUSAR DAÑO AL CABLEADO ELÉCTRICO.

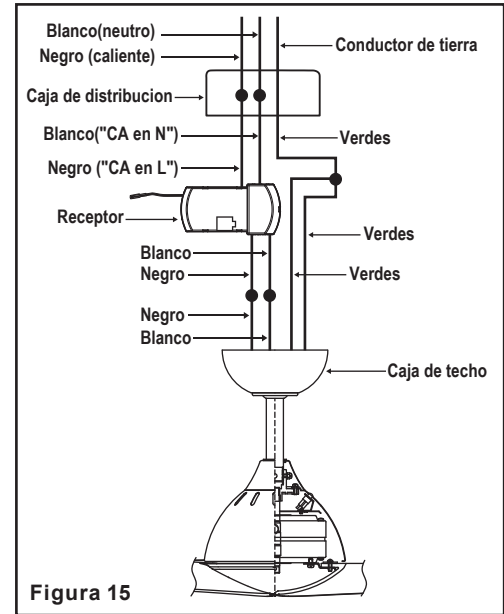
Paso 1. Meta las conexiones en forma ordenada adentro de la toma de corriente.

Paso 2. Deslice el dosel hasta el soporte de montaje y coloque el orificio de la llave en la cubierta del dosel; coloque el tornillo en el soporte de montaje; gire el dosel hasta que encaje en su lugar en la sección estrecha de los orificios de la llave. (Fig. 16)

Paso 3. Asegúrese de que el pasador de posicionamiento en el soporte de montaje caiga en uno de los dos orificios de la cubierta y luego apriete los dos tornillos de montaje de la cubierta. (Fig. 16)

Paso 4. Coloque la cubierta del dosel alineando las ranuras del orificio de la cerradura con las cabezas de los tornillos. Gire en el sentido de las agujas del reloj para asegurarlo. (Fig. 16) **NOTA:** Adjust the canopy screws as necessary until the canopy and canopy cover are snug.

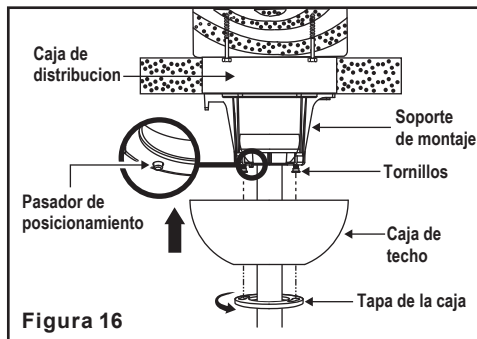

Balaneo de las Aspas

Todas las aspas están agrupadas por peso. El ventilador podría oscilar aún cuando el peso de las aspas esté equilibrado.

El siguiente procedimiento debería mayor parte de la oscilación del ventilador. Corregir la Verificar después de cada paso.

1. Verificar que todos los tornillos de aspas y de soportes de aspas estén seguros.
2. La mayoría de los problemas de oscilación se originan cuando los niveles de las aspas son desiguales. Revisar este nivel por medio de seleccionar un punto del techo por encima de la punta de una de las aspas. Medir esta distancia como se muestra en la Figura 14. Rotar el ventilador hasta que la siguiente aspa est

ubicada para medición. procedimiento para cada aspa. Las medi repetir el das hacer fucional deben mantenerse dentro de 1/8 pulgadas (3mm).

3. Usar el juego de balanceo de aspas incluido si aún se puede notar la oscilación.
4. Si la oscilación de las aspas todavía se puede notar, el intercambio de dos aspas adyacentes (lado a lado) puede redistribuir el peso y es posible que resulte en un funcionamiento más uniforme.

ADVERTENCIA

PARA REDUIR RIESGO DE LESIONES PERSONALES. NO DOBLAR LOS SUJETADORES DE ASPAS MIENTRAS SE REALIZA LA INSTALACIÓN. EL BALANCEO DE LAS ASPAS O SU LIMPIEZA. NO INSERTAR OBJETOS EXTRANOS ENTRE LAS ASPAS DEL VENTILADOR EN ROTACIÓN.

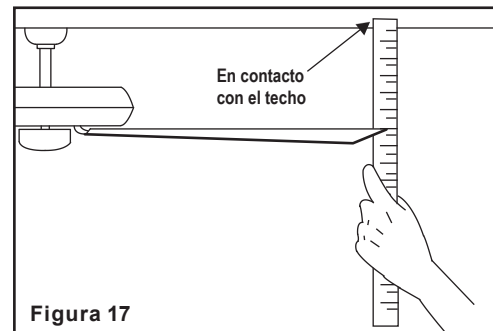

Instalación de la Batería

El control remoto usa una pila CR2032 de 3 V. Retire la tapa del compartimento de las pilas e instale una pila CR2032 (incluida). Use un destornillador para abrir o cerrar la tapa. Para evitar dañar el control remoto, retire la pila si no lo va a usar durante un tiempo prolongado. (Fig. 18)

ADVERTENCIA
PELIGRO DE QUEMADURAS QUÍMICAS.
MANTENGA LAS BATERÍAS FUERA DEL
ALCANCE DE LOS NIÑOS.



Figura 18

Este producto contiene una batería de botón/moneda de litio. Si se ingiere o entra en contacto con el cuerpo una batería de botón/moneda de litio nueva o usada, puede causar quemaduras internas graves y la muerte en tan solo dos horas. Cierre siempre completamente el compartimento de las pilas. Si no cierra bien, deje de usar el producto, extraiga las pilas y manténgalo fuera del alcance de los niños. Si cree que las pilas pueden haber sido ingeridas o colocadas dentro de cualquier parte del cuerpo, busque atención médica inmediata.

Las baterías deben desecharse de forma adecuada, incluso manteniéndolas fuera del alcance de los niños; incluso las pilas usadas pueden causar lesiones.

Proceso de Aprendizaje

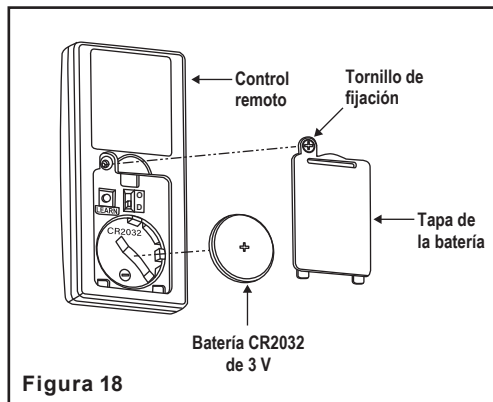
Encienda el control remoto y mantenga presionada la tecla **LEARN** (en la parte posterior) durante 1 a 3 segundos. Consulte la Fig. 19.

El ventilador se encenderá a velocidad media y la luz (si está instalada) se encenderá. Esto confirma que la configuración SMART SYNC está activa y funciona correctamente.



Figura 19

Definiciones de los botones del control remoto:

- botón: Apague el ventilador de techo.
- botón: Encienda el ventilador a baja velocidad.
- botón: Encienda el ventilador a velocidad media.
- botón: Encienda el ventilador a alta velocidad.
- botón: La velocidad del ventilador se modulará para simular una brisa natural.

Operando su transmisor 10.

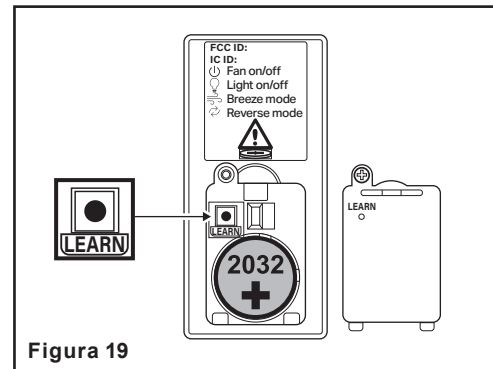

Figura 20

Instrucciones de Funcionamiento del Interruptor de Marcha Atrás

El interruptor de reversa se encuentra en la parte superior de la carcasa del motor. Deslícelo hacia la izquierda para operar en climas cálidos. Deslícelo hacia la derecha para operar en climas fríos.

NOTA
 ESPERE A QUE EL VENTILADOR SE DETENGA ANTES DE INVERTIR LA SENTIDO DE ROTACIÓN DE LAS ASPAS.

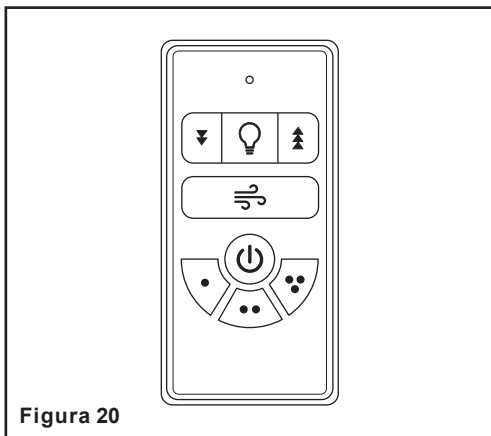
Clima cálido - (Hacia adelante) Un movimiento descendente de aire crea un efecto de enfriamiento cómo se muestra en la Figura 21. Esto permite fijar el aire acondicionado en un valor más alto sin afectar la comodidad del usuario.

Clima frío - (Retroseso) Un flujo de aire ascendente mueve el aire caliente alejándolo del área del techo cómo se muestra en la Figura 22. Esto permite fijar la unidad de calefacción en un valor más bajo sin afectar la comodidad usuario.



Figura 21



Figura 22

Instalación del Soporte de Pared Remoto

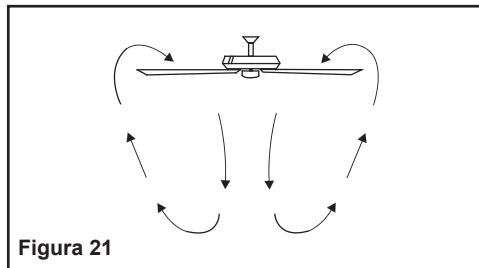
NOTA: Se incluyen anclajes de pared para mayor soporte. Los tornillos incluidos están diseñados para atornillarse fácilmente a la pared. Si desea una sujeción más firme, instale los anclajes antes de fijar el soporte a la pared.

Coloque el soporte de pared remoto en la posición deseada y fjelo a la pared utilizando los dos tornillos cónicos largos incluidos. (Fig. 23)

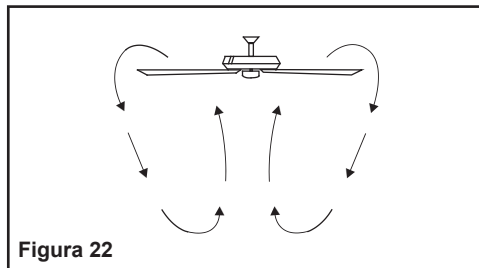

Figura 23

He aquí algunas sugerencias para ayudarle el mantenimiento del ventilador.

ADVERTENCIA

ASEGURARSE DE QUE LA ELECTRICIDAD ESTÉ DESACTIVADA EN EL TABLERO DE DISTRIBUCIÓN ELÉCTRICA ANTES DE INTENTAR CUALQUIER REPARACIÓN REFERIRSE A LA SECCIÓN "CÓMO EFECTUAR CONEXIONES ELÉCTRICAS".

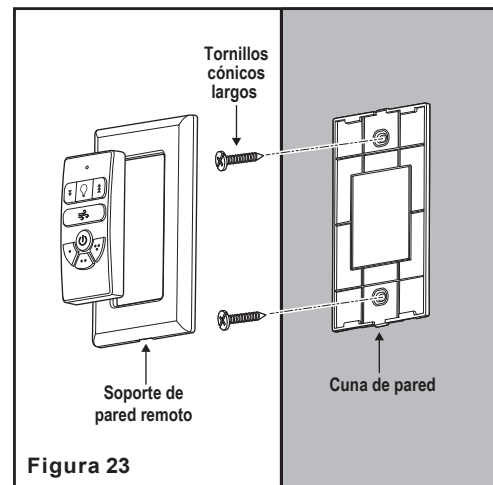
1. Debido al movimiento natural del ventilador, algunas conexiones se podrían aflojar. **Examinar las conexiones del soporte, soportes, y accesorios de las aspas dos veces al año.** Asegurarse de que estén seguros. **(No es necesario retirar el ventilador del techo.)**

2. Limpiar el ventilador periódicamente para ayudar a mantener su apariencia de nuevo con el transcurso del tiempo. Usar solamente un cepillo suave o paño sin hilas para evitar rayar el acabado. El recubrimiento metálico se sella con una laca para minimizar la decoloración o manchado. No usar agua al limpiarlo, madera, o posiblemente causar choque eléctrico.

3. Se puede aplicar una capa ligera de pulidor para muebles a las aspas de madera para brindar protección adicional y realzar su belleza. Cubrir los rayones pequeños con una ligera aplicación de betún para calzado.

4. **No hay necesidad de aceitar el ventilador.** El motor tiene cojinetes permanentemente lubricados.

Cómo cuidar del ventilador 12.

Problema

Solución

El ventilador no arranca.

1. Revisar los fusibles o interruptores de circuitos.
2. Verificar las conexiones de cables de línea al ventilador y conexiones de cable del interruptor.
PRECAUCIÓN: Asegurarse de que la fuente principal de electricidad esté desactivada.

El ventilador hace mucho ruido.

1. Asegurarse de que todos los tornillos de la cubierta del motor estén ajustados.
2. Asegurarse de que los tornillos que sujetan el soporte de aspas del ventilador al eje del motor estén apretados.
3. Asegurarse de que las conexiones de tuercas para cable no estén rozando unas contra otras o contra la pared interior de la cubierta protectora del interruptor.
PRECAUCIÓN: Asegurarse de que la fuente principal de electricidad esté desactivada.
4. Permitir un período de "desgaste" de 24 horas. La mayoría de los ruidos asociados con un ventilador nuevo desaparecen durante este tiempo.
5. Si se está usando un juego opcional de iluminación para el ventilador de techo, asegurarse de que los tornillos que aseguran el vidrio estén apretados. Asimismo, verificar que la bombilla esté segura.
6. Algunos motores son sensibles a las señales provenientes de controles de velocidad variable de estado sólido. Si tiene instalado este tipo de control, elegir e instalar otro tipo.
7. Asegurarse de que el escudete superior esté a una corta distancia del techo. No debe hacer contacto con el techo.

El ventilador de techo ha perdido su programación repetidamente.

1. Apague la alimentación de CA del ventilador y repita los pasos para la programación en la página 10.
2. No apague el ventilador del interruptor de pared estándar. Use solo nuestro interruptor de pared o su control remoto para regular el ventilador.

13. Resolución de problemas

Tamaño del Ventilador	Velocidad	Voltios	Amperios	Vatios	RPM	CFM	N.W.	G.W.	C.F.
52" (132 cm)	Baja	120	0.20	10.19	52	1794.23	16.76 lbs	24.84 lbs	2.65'
	Alta	120	0.44	52.27	132	4934.56			

Estas son mediciones aproximadas. No incluyen los Amperios y vatios usado por el juego de eliminación.

Este equipo cumple con lo establecido en la Parte 15 de la Normativa FCC. Su funcionamiento está sujeto a las dos condiciones siguientes: (1) Este equipo no causará interferencias perjudiciales y (2) este equipo tolerará cualquier interferencia recibida, incluidas las interferencias que puedan provocar un funcionamiento no deseado.

ADVERTENCIA: Los cambios o modificaciones en esta unidad no aprobados expresamente por la parte responsable del cumplimiento podrían anular la autoridad del usuario para utilizar el equipo.

NOTA: Este equipo ha sido probado y cumple con los límites establecidos para dispositivos digitales de clase B, según el apartado 15 de las Normas de la FCC. Dichos límites han sido definidos para proporcionar una protección razonable frente a interferencias perjudiciales en una instalación residencial. Este equipo genera, utiliza y puede desprender energía de radiofrecuencia y, si no se instala y se utiliza según las instrucciones, puede causar interferencias dañinas a la radiocomunicación.

Sin embargo, no es posible garantizar que el equipo no provoque interferencias en una instalación particular. Si este equipo provoca interferencias perjudiciales a la recepción de radio o televisión, lo que puede determinarse encendiéndolo y apagándolo, es recomendable intentar corregir dichas interferencias mediante una o varias de las siguientes medidas:

- Vuelva a orientar o cambie de lugar la antena receptora.
- Aumente la separación entre el equipo y el receptor.
- Conecte el equipo en una toma de corriente en un circuito diferente al que el receptor está conectado.
- Consulte con el distribuidor o con un técnico especialista en radio/televisión para más ayuda.

©2025 Progress Lighting, Inc.
701 Millennium Blvd., Greenville, SC 29607
All Rights Reserved

Especificaciones 14.