

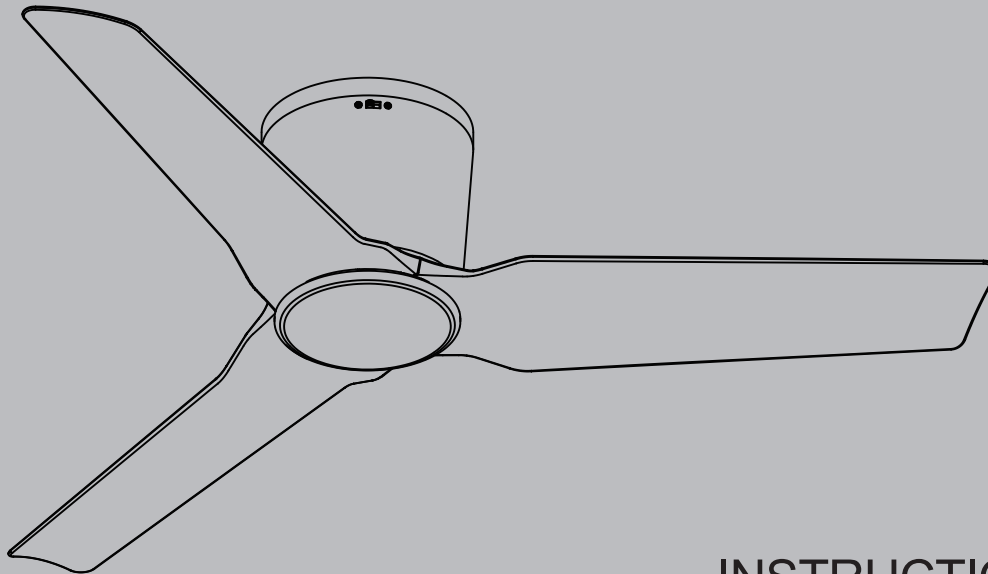

48" Rynn

Product images may vary slightly from actual product.



READ AND SAVE THESE INSTRUCTIONS  
**93167116\_B**

INSTRUCTION MANUAL  
Model# P250130



# TABLE OF CONTENTS

SAFETY RULES .....	4	ATTACHING THE FLYWHEEL AND BLADES.....	14
TOOLS REQUIRED .....	6	INSTALLING THE 20W LED ASSEMBLY.....	15
PACKAGE CONTENTS .....	6	REPLACE WITH THE EXTRA LIGHT KIT RING .....	16
MOUNTING OPTIONS .....	7	FAN WITHOUT LIGHT ( OPTIONAL ).....	17
INSTALLING THE MOUNTING BRACKET.....	8	OPERATING INSTRUCTIONS .....	18
HANGING THE FAN MOTOR ASSEMBLY TO MOUNTING BRACKET .....	9	TROUBLESHOOTING .....	20
ELECTRICAL CONNECTIONS .....	10	SPECIFICATIONS .....	22
INSTALLING THE WALL CONTROL .....	11	FCC INFORMATION .....	23
INSTALLING THE FAN MOTOR ASSEMBLY .....	12	WARRANTY INFORMATION .....	24
INSTALLING THE FAN HOUSING.....	13		

## SAFETY RULES

1. **CAUTION – RISK OF SHOCK:** Disconnect Power at the main circuit breaker panel or main fusebox before starting and during the installation.
2. **WARNING:** All wiring must be in accordance with the National Electrical Code “ANSI/NFPA 70” and local electrical codes. Electrical installation should be performed by a qualified licensed electrician.
3. **WARNING:** To reduce the risk of electric shock, this fan must be installed with a general-use, isolating wall control/switch.
4. **WARNING:** Not suitable for use with solid-state speed controls.
5. **WARNING:** To reduce the risk of fire, electric shock, or personal injury, mount to outlet box marked “acceptable for fan support of 15.9 kg (35 lbs.) or less” and use the mounting screws and washers provided with the outlet box. Most outlet boxes commonly used for the support of light fixtures are not acceptable for fan support and may need to be replaced. Due to the complexity of the installation of this fan, a qualified licensed electrician is strongly recommended.
6. The outlet box and support structure must be securely mounted and capable of reliably supporting a minimum of 15.9 kg (35 pounds). Use only UL or ETLus Listed outlet boxes marked “Acceptable for Fan Support of 15.9 kg (35 lbs) or less”.
7. The fan must be mounted with a minimum of 2.1 m (7 feet) clearance from the trailing edge of the blades to the floor.
8. **WARNING:** Do not operate reversing switch while fan blades are in motion. Fan must be turned off and blades stopped before reversing blade direction.
9. Avoid placing objects in the path of the blades.
10. **WARNING:** make sure the power is disconnected before cleaning your fan.
11. To avoid personal injury or damage to the fan and other items, be cautious when working around or cleaning the fan.
12. Do not use water or detergents when cleaning the fan or fan blades. A dry dust cloth or lightly dampened cloth will be suitable for most cleaning.
13. **WARNING:** Use only with light kits marked 'Suitable for use in damp locations'.

## SAFETY RULES (continued)

13. After making electrical connections, spliced conductors should be turned upward and pushed carefully up into outlet box. The wires should be spread apart with the grounded conductor and the equipment-grounding conductor on one side of the outlet box and the ungrounded conductor on the other side of the outlet box.
14. Electrical diagrams are reference only. Light kits that are not packed with the fan must be UL or ETLus Listed and marked suitable for use with the model fan you are installing. Switches must be UL or ETLus General Use Switches. Refer to the Instructions packaged with the light kits and switches for proper assembly.
15. All set screws must be checked, and re-tightened where necessary, before installation.
16. Because of the fan's natural movement, some connections may become loose. Check the support connections, brackets, and blade attachments twice a year. Make sure they are secure. (It is not necessary to remove fan from ceiling.)
17. There is no need to oil your fan. The motor has permanently lubricated sealed ball bearings.

### 18. Fan Net Weight and Gross Weight information:

Model	Net Weight (kgs)	Gross Weight (kgs)	Net Weight (lbs)	Gross Weight (lbs)
P250130	6.70	9.47	14.74	20.83

**WARNING**  
**TO REDUCE THE RISK OF PERSONAL INJURY, DO NOT BEND THE BLADES DURING ASSEMBLY OR AFTER INSTALLATION.**  
**DO NOT INSERT OBJECTS IN THE PATH OF THE BLADES.**

## TOOLS REQUIRED

- Phillips Screwdriver
- Blade Screwdriver
- 11 mm Wrench
- Step Ladder
- Wire Cutters

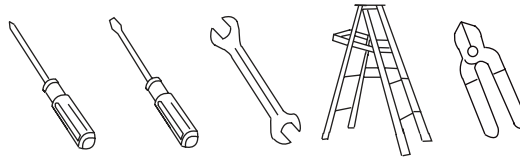

## PACKAGE CONTENTS

Unpack your fan and check the contents. You should have the following items:

- A. Mounting Bracket(1)
- B. Fan housing(1)
- C. Fan motor assembly(1)
- D. Flywheel (1)
- E. Fan Blades (3)
- F. 20W LED assembly(1)
- G. Metal Cap(1) (if not using part F)
- H. Extra Light Kit Ring(1)  
(only available for MWH and MBK fans)
- I. Wall Control (1) + Wall Control Plate (1) + Wire Nuts (4) + Wall control Mounting Screws (2) + Wall control Plate Mounting Screws (2)
- J. Hardware:  
1) Machine Screws and Washers (2)  
2) Blade screw (9 + 1 spare)  
3) Wire nuts(3 + 1 spare)  
4) Balancing kit(1)

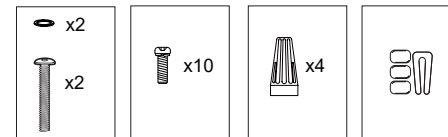
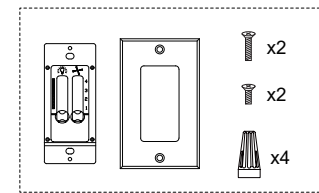
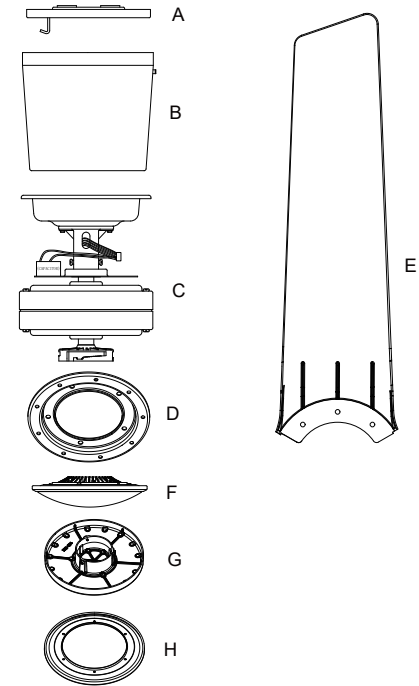

## MOUNTING OPTIONS

If there isn't an existing UL or ETLus listed mounting box, then read the following instructions. Disconnect the power by removing fuses or turning off circuit breakers.

Secure the outlet box directly to the building structure. Use appropriate fasteners and building materials. The outlet box and its support must be able to fully support the full weight of the fan (up to 15.9 kg (35 pounds)). Do not use plastic outlet boxes.

Figures 1, 2 and 3 are examples of different ways to mount the outlet box.

**NOTE:** Depending on the location you have selected for installation, you may need to purchase and install a "Joist Hanger" for the support of the outlet box. Make sure the joist hanger you purchase has been designed for use with ceiling fans. **(Fig. 3)**

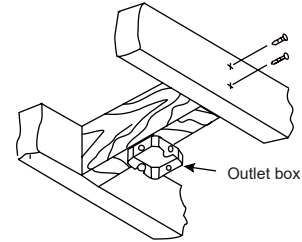

**Fig. 1**

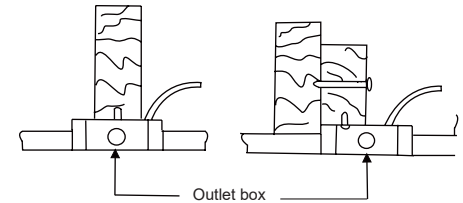

**Fig. 2**

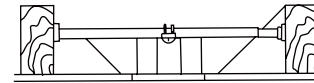

Outlet box

**Fig. 3**

# INSTALLING THE MOUNTING BRACKET

**WARNING:** To reduce the risk of fire, electric shock or other personal injury, mount the fan only to an outlet box or supporting system marked acceptable for fan support and use the mounting screws provided with the outlet box.

**Step 1.** Place the slots from the mounting bracket over the two mounting screws provided with the outlet box.

**Step 2.** Slide the mounting bracket until it locks in place at the narrow section of the slots.

**Step 3.** Securely tighten the two mounting screws provided with the outlet box.

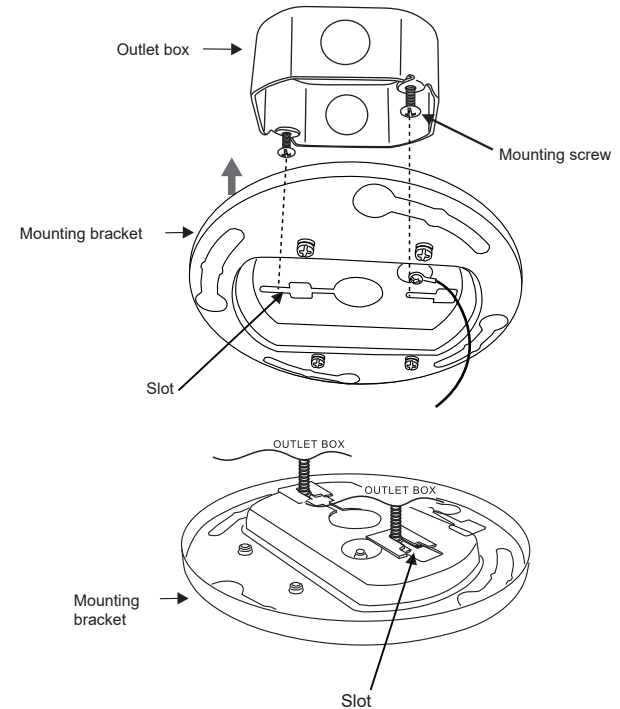
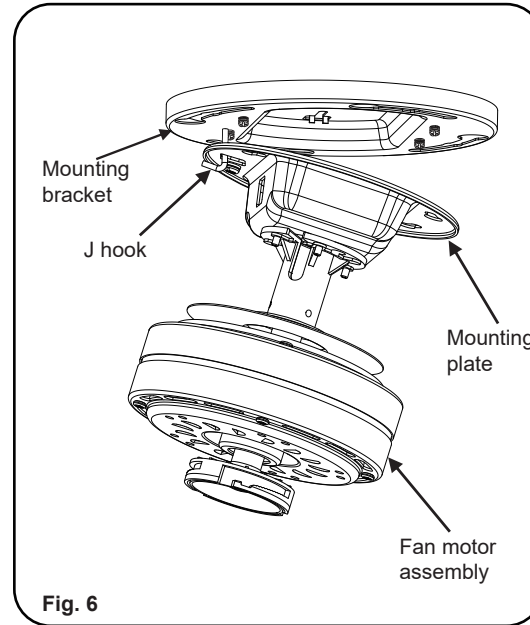
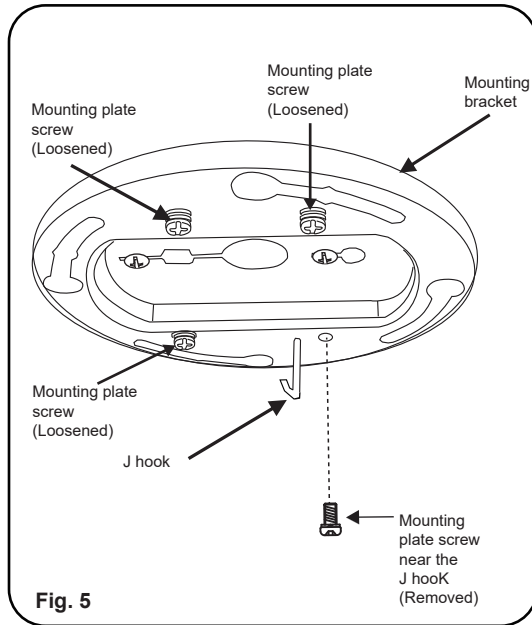

Fig. 4

# HANGING THE FAN MOTOR ASSEMBLY TO MOUNTING BRACKET

**Step 1.** Remove the mounting plate screw near the J hook from the mounting bracket and loosen the other three mounting plate screws approximately 1/4 turn. Place the mounting plate screw that was removed aside for use later. **(Fig.5)**

**Step 2.** Lift the fan motor assembly by hanging the square hole of the mounting plate on the J hook from the mounting bracket allowing it to hang. **(Fig.6)**



# ELECTRICAL CONNECTIONS

**WARNING:** To avoid possible electrical shock, be sure you have turned off the power at the main circuit panel before wiring. Follow the steps below to connect the fan to your household wiring. Use the wire connectors supplied with your fan. Secure the connectors with electrical tape. Make sure there are no loose wire strands or connections.

**WARNING:** If your house wires are in different colors than referenced in this manual, stop immediately. A professional electrician is recommended to determine proper wiring.

**WARNING:** HOOK UP IN "SERIES ONLY" DO NOT CONNECT THE HOT AND NEUTRAL WIRES OF ELECTRIC CIRCUIT TO THE WALL CONTROL - DAMAGE TO THE SWITCH AND POSSIBLE FIRE COULD OCCUR.

**WARNING:** Check to see that all connections are tight, including ground, and that no bare wire is visible at the wire connections.

**Step 1.** Set the sliders of the light and fan speed on the wall control in the "-" position. (Fig. 7)

**Step 2.** Make wire connections (Fig. 7) and secure with wire nuts supplied.

- Black wire from fan to black wire marked "To motor L" from speed control.
- Black wire marked "AC IN L" from speed control to black wire from the A/C supply source.
- White wire from fan to white wire from the A/C supply source.
- Blue wire from fan to blue wire marked "for light" from light control through a red wire which is shown (Fig. 10). The red wire may be a different color depending on your location if your unsure please consult with a qualify electrician.
- Connect the fan ground wire (GREEN) to the household ground wire.

If your outlet box has a ground wire (green or bare copper) connect the wall control's ground wire to it; otherwise connect the wall control's ground wire directly to one of the screws from the outlet box.

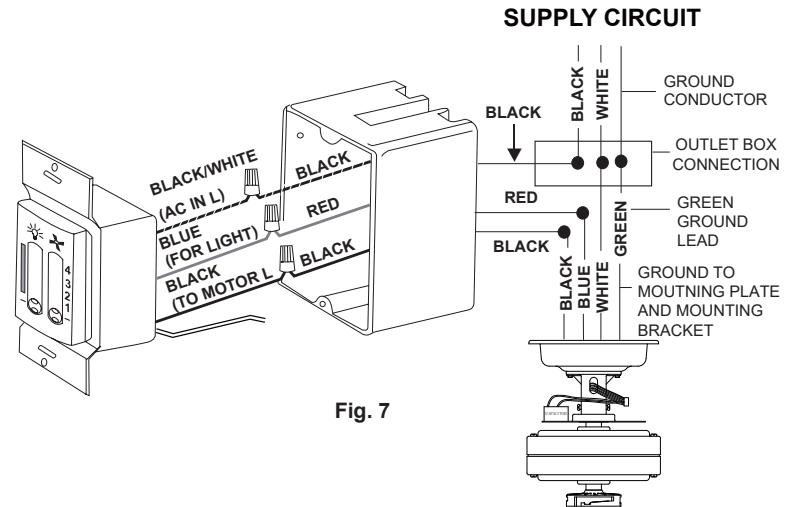

# INSTALLING THE WALL CONTROL

**Step 1. (Fig. 8)** Carefully tuck the wire connections inside the outlet box. Secure the wall control with the two screws provided.

**Step 2.** Attach the wall plate over the wall control and secure with the two screws provided.

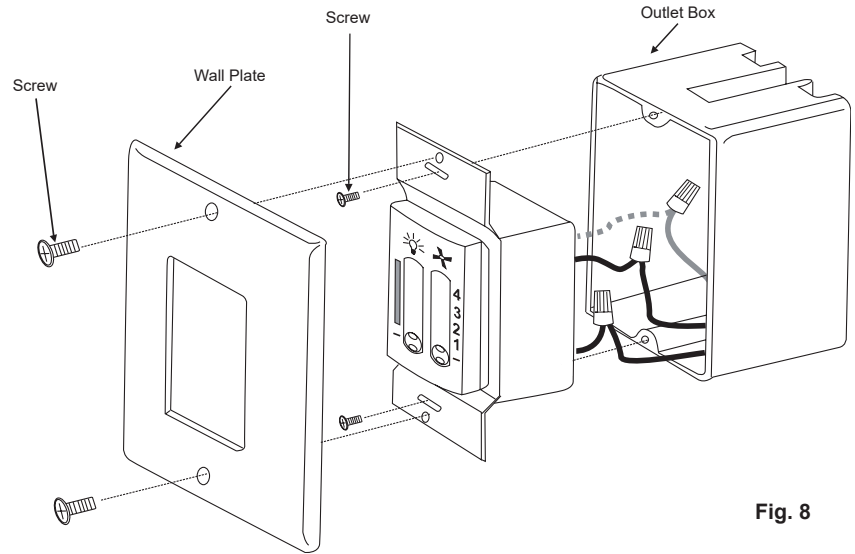

Fig. 8

# INSTALLING THE FAN MOTOR ASSEMBLY

**Step 1.** Lift and place the key holes of the mounting plate over the three screws previously loosened on the mounting bracket and turn the mounting plate until it locks in place and no longer turns. **(Fig.9)**

**Step 2.** Secure by tightening the three screws previously loosened and the screw previously removed. **(Fig.10)**

**WARNING: Ensure you complete this step correctly. Failure to correctly follow this step might cause the fan to fall.**

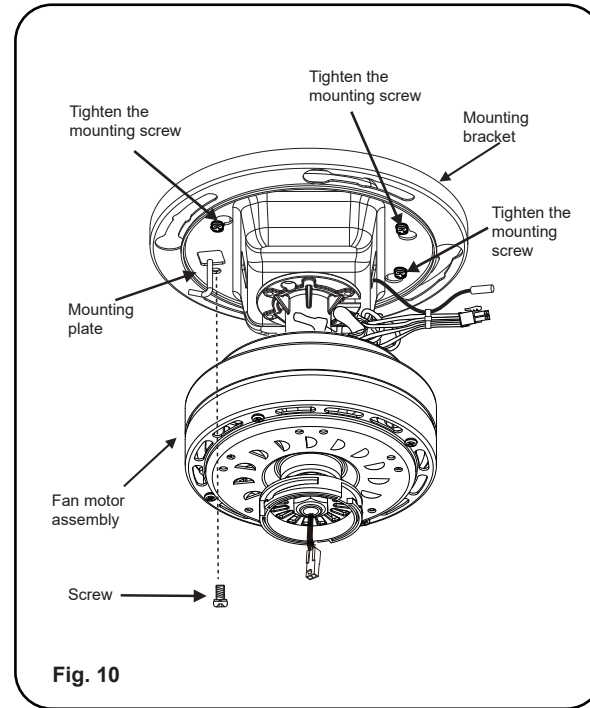
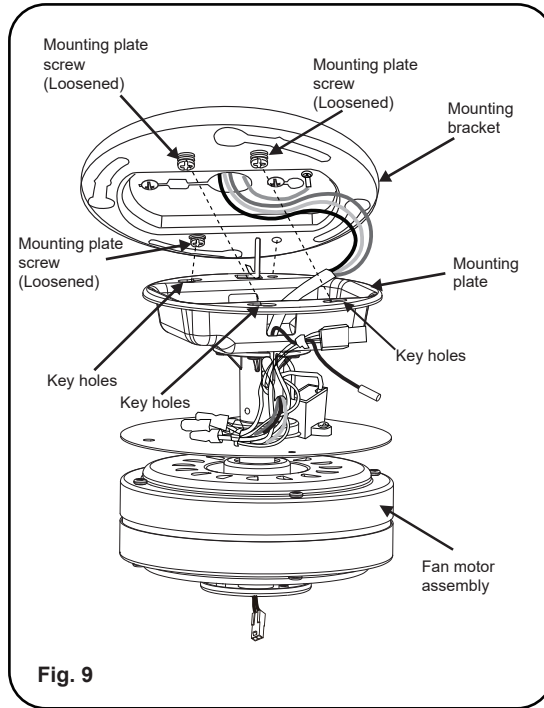

# INSTALLING THE FAN HOUSING

**Step 1.** Pay attention to the four large screwheads Pre-locked on the fan housing and the four key holes on the mounting bracket. they will be needed to be locked together after finished the wire connection in previous step. **(Fig.11)**

**Step 2.** Firmly snap the wire connection plugs from fan motor assembly to the wire connection plugs from fan housing. **(Fig.12)** Make Sure the wire connections are not in the way of the housing as you lift the housing and proceed to next step.

**Step 3.** Align the four large screwheads pre-locked on the fan housing to the key holes of the mounting bracket. Turn the fan housing at the right side and twist the screwheads to the end of the slotted holes until they lock in place and no longer turn. **(Fig.13)**

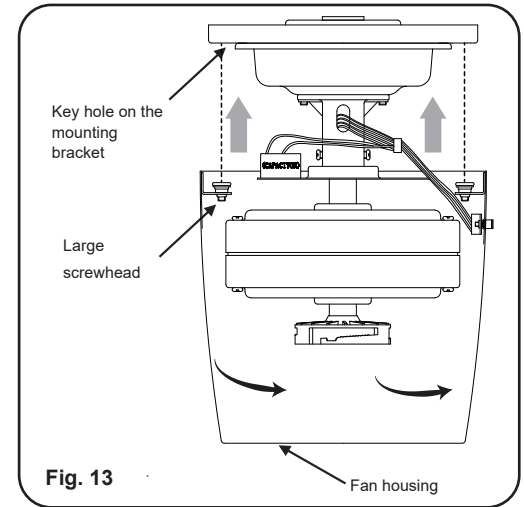
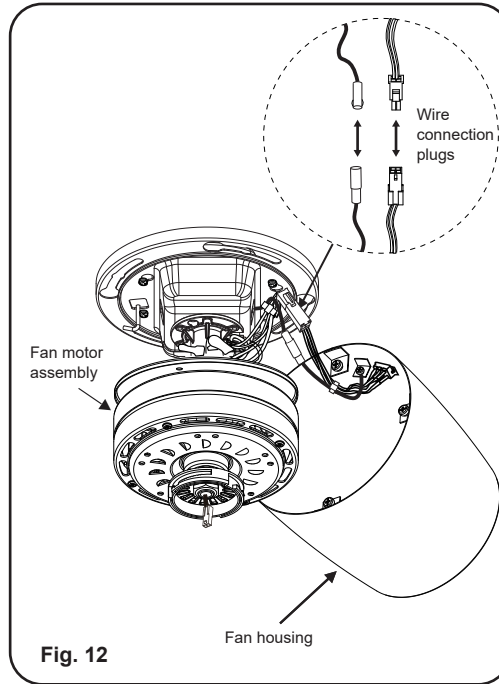
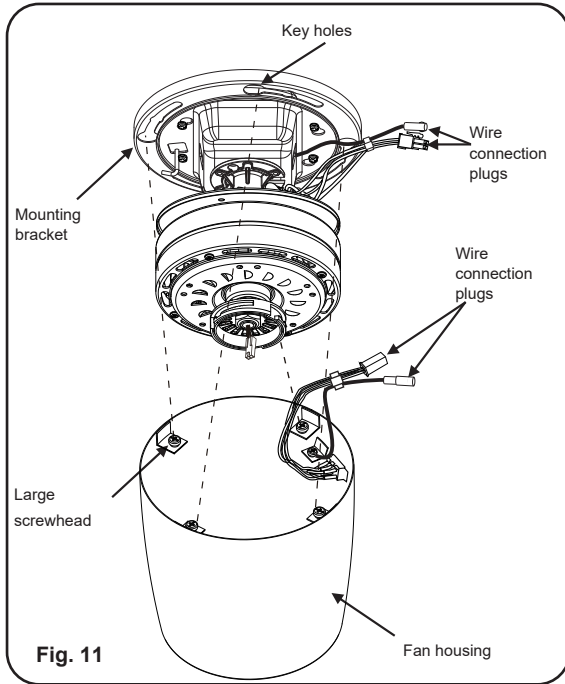

## ATTACHING THE FLYWHEEL AND BLADES

**Step 1.** Remove the five flywheel screws from the fan motor assembly. Tighten the flywheel on the fan motor by using these five flywheel screws.(Fig.14 )

**Step 2.** Fasten the fan blade to the flywheel by using the three blade screws and tighten them securely. Repeat this step for the other three blades.(Fig.15 )

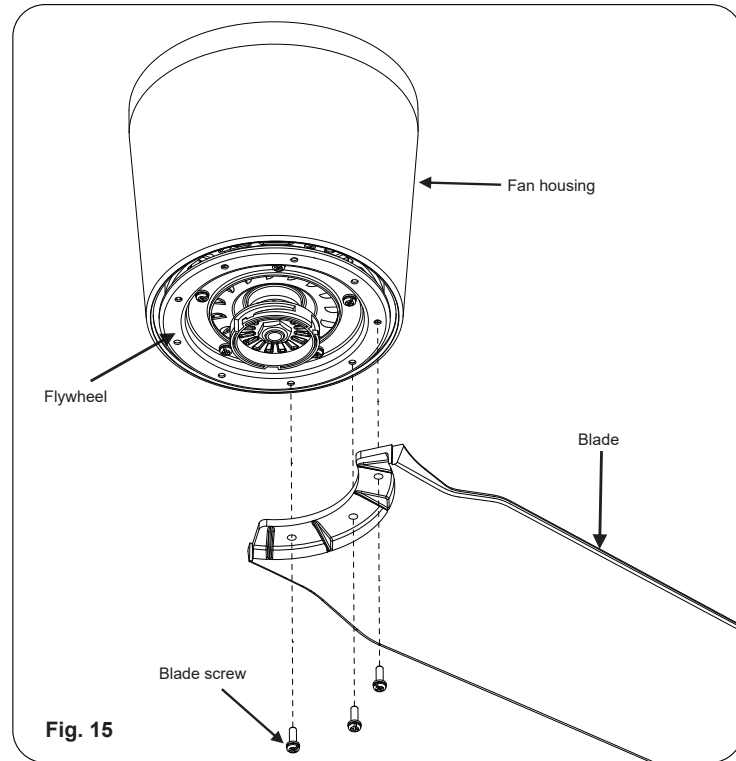
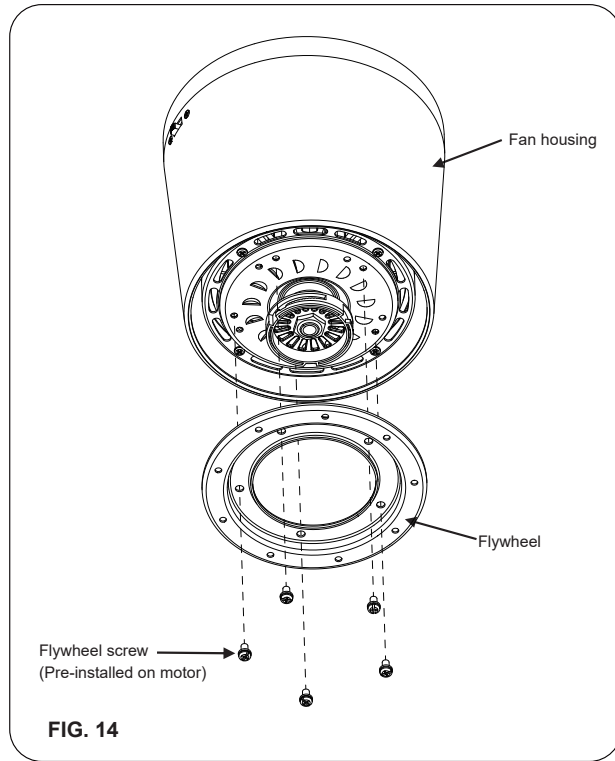

## INSTALLING THE 20W LED ASSEMBLY

**Step 1.** While holding the 20W LED assembly under your fan, firmly snap the wire connection plugs together.(**Fig.16**)

**Step 2.** Attach the 20W LED assembly to the switch box by twisting tightly.(**Fig.17**)

**NOTE:** This is a integrated LED light kit assembly and can not be disassembled to prevent electronic shock.

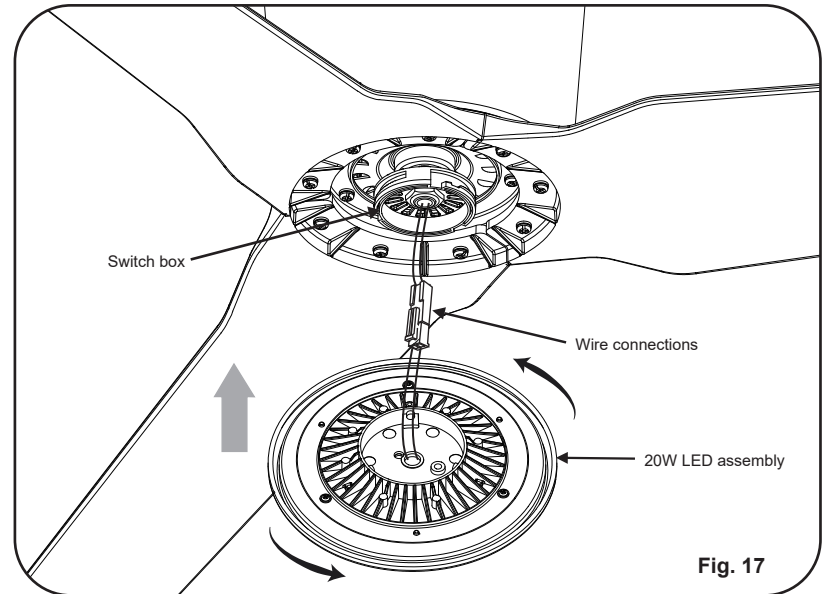
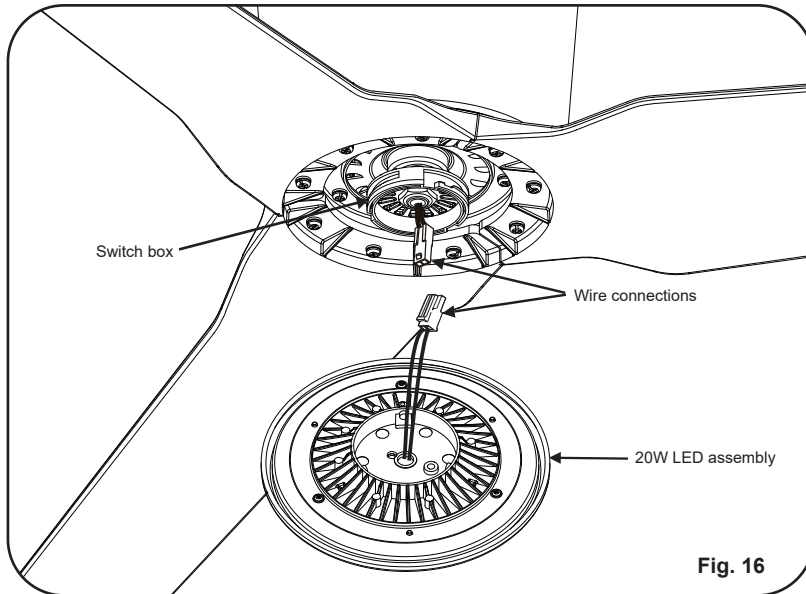

## REPLACE WITH THE EXTRA LIGHT KIT RING

**NOTE:** The extra golden light kit ring is only available for Matte White and Matte Black fans.

If you do not like the original light kit ring pre-installed on the light kit assembly, please remove the three screws and take it off and replace with the extra golden light kit ring by tightening the three screws.

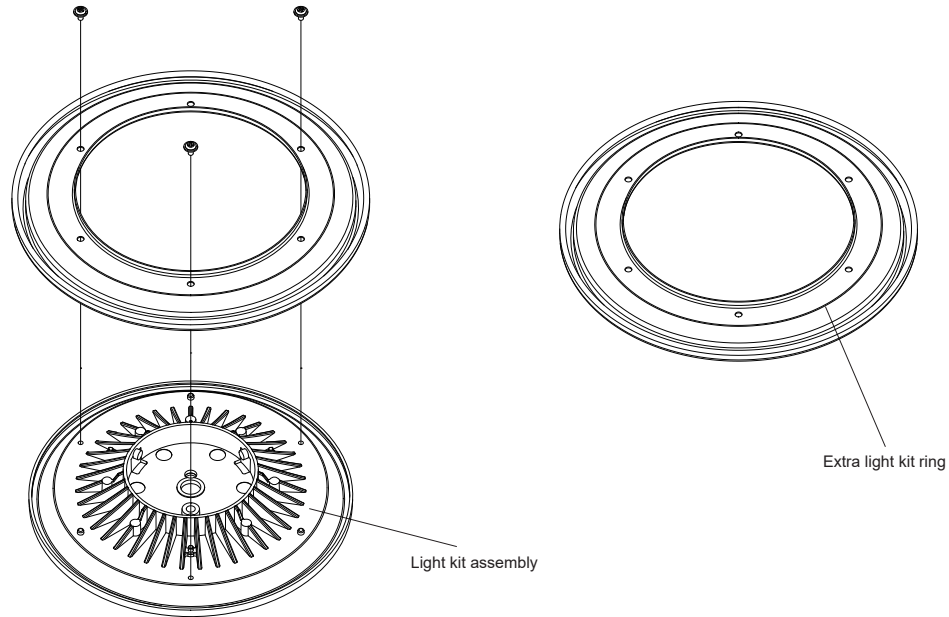

**Fig. 18**

## FAN WITHOUT LIGHT ( OPTIONAL )

**NOTE:** The metal shade included with your fan is an option to replace the LED assembly in the event that you prefer not to use the light feature of your fan. The metal shade is not necessary for the light operation. It can be saved for later use if desired. ( Fig.19)

Raise metal shade up against bottom of fan housing and secure it to switch box by turning it clockwise until snug.

**DO NOT OVERTIGHTEN.** (Fig.19)

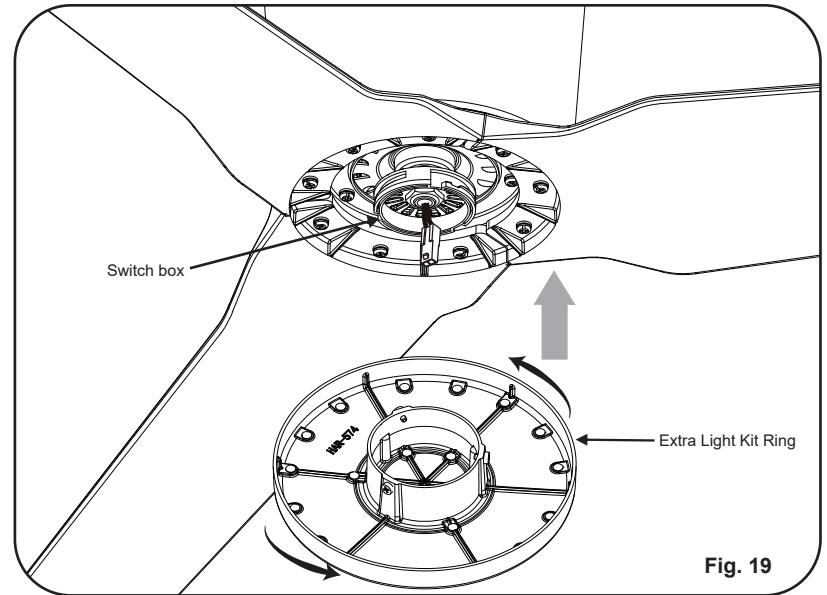

# OPERATING INSTRUCTIONS

Restore power to ceiling fan and test for proper operation. Speed settings for warm or cool weather depend on factors such as the room size

Ceiling height, number of fans, etc.

Turn on the power and check the operation of your fan.

The fan 4-speed control is used to set the fan speed as follows. **(Fig. 20):**

—= Turns the fan off

1= High Speed

2= Medium High Speed

3= Medium Speed

4= Low Speed

The "  " button will control the lights, brightness dimmer and off.

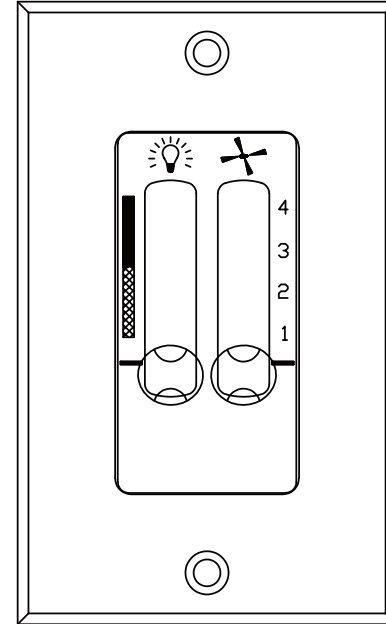

Fig. 20

## OPERATING INSTRUCTIONS(CONTINUED)

Restore power to ceiling fan and test for proper operation.

Speed settings for warm or cool weather depend on factors such as the room size. Ceiling height, number of fans, etc.

The Reverse switch is located on fan housing (**Fig.21**). Slide the switch to the Left for warm weather operation. Slide the switch to the Right for cool weather operation.

**NOTE:** Wait for fan to stop before changing the setting of the slide switch.

**WARNING:** Do not operate reversing switch while fan blades are in motion. Fan must be turned off and blades stopped before reversing blade direction.

### WHY REVERSE THE ROTATION OF A FAN?

**Warm weather** - When the fan is rotating counterclockwise, the temperature of the room becomes cooler. A downward airflow creates a cooling effect as shown in (**Fig. 22**). This allows you to set your air conditioner on a warmer setting without affecting your comfort.

**Cool weather** - When the fan is rotating clockwise, the temperature of the room becomes warmer. An upward airflow moves warm air off the ceiling area as shown in (**Fig. 23**). This allows you to set your heating unit on a cooler setting without affecting your comfort.

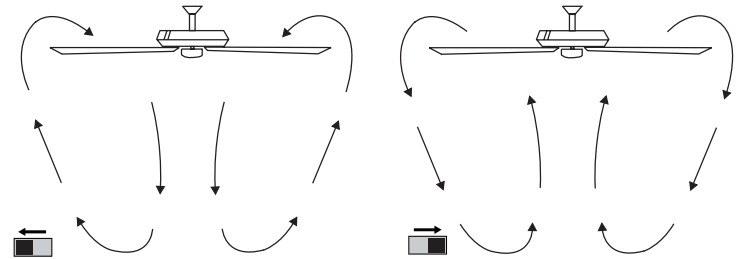
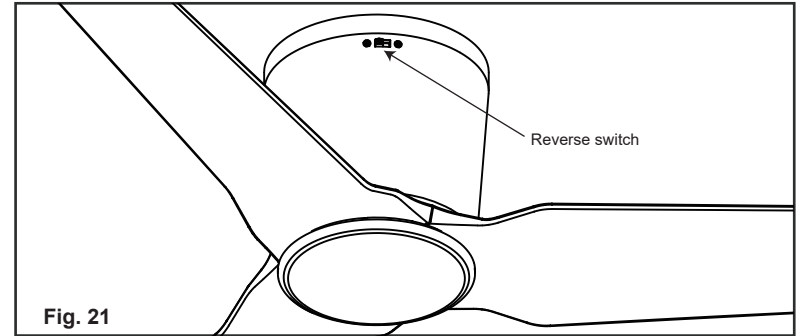

# TROUBLESHOOTING

<b>Problem</b>	<b>Solution</b>
<b>Fan will not start:</b>	<p>Check circuit fuses or breakers.</p> <p>Check all electrical connections to ensure proper contact. <b>CAUTION: Make sure the main power is OFF when checking any electrical connection.</b></p>
<b>Fan sounds noisy:</b>	<p>Make sure all motor housing screws are snug.</p> <p>Make sure the screws that attach the fan blade brackets to the motor are tight.</p> <p>Make sure wire nut connections are not rubbing against each other or the interior wall of the switch housing. <b>CAUTION: Make sure main power is off.</b></p> <p>Allow a 24-hour “breaking-in” period. Most noise associated with a new fan disappears during this time.</p> <p>If using an optional light kit, make sure the screws securing the glassware are tight. Make sure the light bulbs are not touching any other component.</p> <p>Do not connect this fan to wall mounted variable speed control(s). They are not compatible with ceiling fan motors or remote controls.</p> <p>Make sure the upper canopy is a short distance from the ceiling. It should not touch the ceiling.</p> <p>Make sure your electrical box is secure and rubber isolator pads were used between the mounting bracket and electrical box.</p>
<b>Light is not working:</b>	<p>Check for loose wire connections between the LED light kit and the fan. <b>CAUTION: Make sure the main power is OFF when checking any electrical connections.</b></p>

# TROUBLESHOOTING

## Problem

## Solution

### Fan wobble:

Check that all blade and blade arm screws are secure.

Most fan wobbling problems are caused when blade levels are unequal. Check this level by selecting a point on the ceiling above the tip of one of the blades. Measure this distance. Rotate the fan until the next blade is positioned for measurement. Repeat for each blade. The distance deviation should be equal within 1/8".

If the blade wobble is still noticeable, interchanging two adjacent (side by side) blades can redistribute the weight and possibly result in smoother operation.

### Remote control malfunction:

Ceiling Fans with remote control systems **CAN NOT** be operated in conjunction with any other control system **EXCEPT** a basic On/Off wall switch if desired.

**WARNING: TO REDUCE THE RISK OF PERSONAL INJURY AND TO ENSURE THE PROPER OPERATION OF YOUR CEILING FAN. NEVER ATTACH THE BLADE ASSEMBLIES UNTIL THE CEILING FAN HAS BEEN MOUNTED ON THE CEILING. DO NOT BEND THE BLADES WHILE INSTALLING, BALANCING OR CLEANING THE FAN. DO NOT INSERT FOREIGN OBJECTS BETWEEN ROTATING FAN BLADES.**

# SPECIFICATIONS

## P250130 (48"Rynn 3-Blade Fan)

FAN SIZE	SPEED	VOLTS	FAN POWER CONSUMPTION (WITHOUT LIGHTS) WATTS	AIRFLOW CFM	AIRFLOW EFFICIENCY (HIGHER IS BETTER) CFM/WATT	NET WEIGHT	GROSS WEIGHT	CUBE FEET
48"	LOW	120	12.3	1798	91	14.74 LBS	20.83 LBS	1.708
	HIGH	120	50.9	4064				

## FCC INFORMATION

This device complies with part 15 of the FCC Rules. Operation is subject to the following two conditions:

- 1) This device may not cause harmful interference, and
- 2) This device must accept any interference received, including interference that may cause undesired operation.

Note: This equipment has been tested and found to comply with the limits for a Class B digital device, pursuant to part 15 of the FCC Rules. These limits are designed to provide reasonable protection against harmful interference in a residential installation. This equipment generates, uses and can radiate radio frequency energy and, if not installed and used in accordance with the instructions, may cause harmful interference to radio communications. However, there is no guarantee that interference will not occur in a particular installation. If this equipment does cause harmful interference to radio or television reception, which can be determined by turning the equipment off and on, the user is encouraged to try to correct the interference by one or more of the following measures:

- Reorient or relocate the receiving antenna.
- Increase the separation between the equipment and receiver.
- Connect the equipment into an outlet on a circuit different from that to which the receiver is connected.
- Consult the dealer or an experienced radio/TV technician for help.

## WARRANTY INFORMATION

For warranty information please visit us at [progresslighting.com](http://progresslighting.com)

Search for the #model number of your fan (listed on the front cover of this instruction manual) on our website, select your fan, then click "Resources and Downloads"





[progresslighting.com](http://progresslighting.com)

**PROGRESS LIGHTING LLC**

**701 MILLENNIUM BLVD.**

**GREENVILLE, SC 29607 USA**

**CUSTOMER SERVICE 800.447.0573**

**8:00 AM TO 8:00 PM EST, MONDAY – FRIDAY**

REV 13-JAN-2026

© 2025 Progress Lighting LLC. All Rights Reserved.



Rynn (48")

Las imágenes del producto pueden diferir ligeramente del producto original.

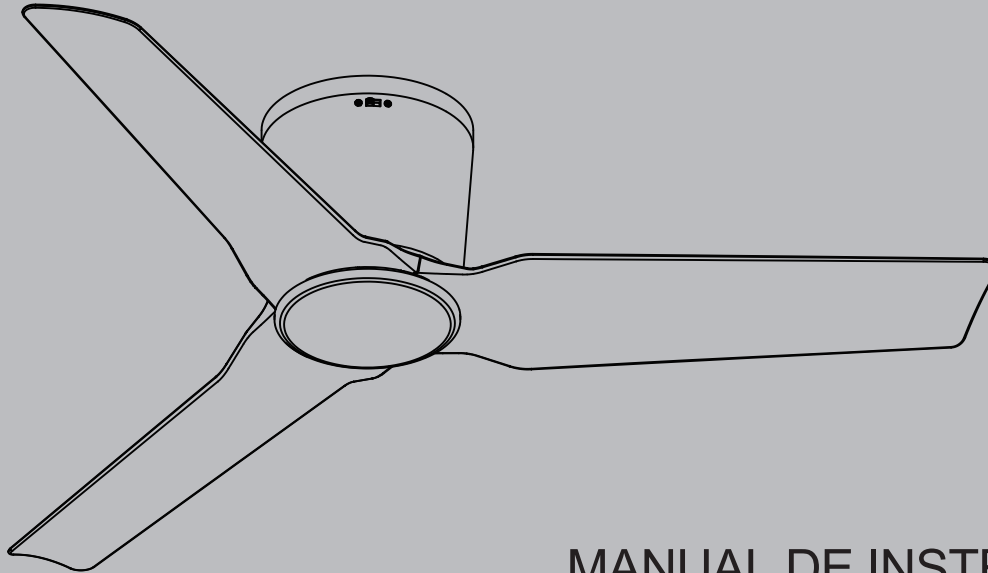

MANUAL DE INSTRUCCIONES

Model# P250130

LEE Y GUARDA ESTAS INSTRUCCIONES

93167116\_B



## TABLA DE CONTENIDO

NORMAS DE SEGURIDAD.....	4	INSTALAR LA CARCASA DEL VENTILADOR.....	13
HERRAMIENTAS NECESARIAS.....	6	CONECTAR VOLANTES Y ASPAS.....	14
CONTENIDO DEL PAQUETE.....	6	INSTALACIÓN DEL CONJUNTO LED 20W.....	15
OPCIONES DE MONTAJE.....	7	REEMPLAZAR CON EL ANILLO DEL KIT DE LUZ ADICIONAL.....	16
COLOCAR EL SOPORTE DE MONTAJE A LA CAJA ELÉCTRICA.....	8	VENTILADOR SIN ILUMINACIÓN (OPCIONAL).....	17
COLOCAR LA VARILLA AL JUEGO DE ENSAMBLAJE DEL MOTOR DEL VENTILADOR.....	9	INSTRUCCIONES DE OPERACIÓN.....	18
CONEXIONES ELÉCTRICAS.....	10	SOLUCIÓN DE PROBLEMAS.....	20
CÓMO INSTALAR EL CONTROL DE PARED.....	11	ESPECIFICACIONES.....	22
INSTALAR EL ENSAMBLAJE DEL MOTOR DEL VENTILADOR.....	12	INFORMACIÓN DE LA FCC.....	23
		INFORMACIÓN DE LA GARANTÍA.....	24

## NORMAS DE SEGURIDAD

- 1. CUIDADO - RIESGO DE DESCARGA ELÉCTRICA:**  
Desconectar la corriente eléctrica en el panel del cortacircuitos principal o la caja principal de fusibles antes de comenzar y durante la instalación.
- 2. ADVERTENCIA:** Todo el cableado debe cumplir con el Código Eléctrico Nacional “ANSI/NFPA 70” y los códigos eléctricos locales. La instalación eléctrica debe hacerse por un electricista calificado con licencia.
- 3. ADVERTENCIA:** Para reducir el riesgo de descarga eléctrica, este ventilador debe instalarse con un control/interruptor de pared aislante de uso general.
- 4. ADVERTENCIA:** No apto para su uso con controles de velocidad de estado sólido.
- 5. ADVERTENCIA:** Para reducir el riesgo de incendio, descarga eléctrica o lesiones personales, instálalo en una caja eléctrica marcada como “apta para soportes de ventiladores de 15.9 kg (35 lb) o menos” y utiliza los tornillos y arandelas de montaje que se incluyen con la caja eléctrica. Casi todas las cajas eléctricas que suelen usarse para sostener lámparas no son aceptables para sostener ventiladores y pudiera ser necesario reemplazarlas. Debido a la complejidad de la instalación de este ventilador, se recomienda expresamente que la realice un electricista calificado y con licencia.
- 6. La caja eléctrica y la estructura de soporte tienen que montarse de forma segura y capaz de soportar de manera fiable un mínimo de 15.9 kg (35 lb). Utiliza únicamente cajas eléctricas homologadas por UL o ETLus marcadas como “Apropiada para sostener ventiladores de 15.9 lb (35 kg) o menos”.**
- 7. El ventilador debe instalarse con una distancia mínima de 2.1 m (7 pies) entre el borde posterior de las aspas y el piso.**
- 8. ADVERTENCIA:** No operar el interruptor de reversa mientras las aspas del ventilador estén en movimiento. El ventilador tiene que estar apagado y las aspas detenidas antes de invertir el sentido del movimiento.
- 9. Evita colocar objetos en la trayectoria de las aspas.**
- 10. ADVERTENCIA:** asegúrate de que el ventilador esté desconectado de la corriente eléctrica antes de limpiarlo.
- 11. Para evitar lesiones personales o daños al ventilador y otros artículos, ten cuidado al limpiarlo o al trabajar cerca de él.**
- 12. No usar agua ni detergentes para limpiar el ventilador o las aspas. Para limpiar, casi siempre será adecuado un paño seco o ligeramente humedecido con que quitar el polvo.**
- 13. ADVERTENCIA:** Úselo únicamente con kits de luces marcados como “Adecuados para uso en lugares húmedos”.

## NORMAS DE SEGURIDAD (CONTINUACIÓN)

13. Después de realizar las conexiones eléctricas, los conductores empalmados deben girarse hacia arriba y empujarse con cuidado hacia arriba dentro de la caja eléctrica. Los cables deben estar separados, con el cable a tierra y el conductor a tierra del equipo hacia uno de los lados de la caja eléctrica y el conductor sin conexión a tierra hacia el lado opuesto.
14. Los diagramas eléctricos son solo para referencia. Los kits de luz que no se incluyen con el ventilador deben contar con la certificación UL o ETLus y estar marcados como aptos para su uso con el modelo de ventilador que va a instalar. Los interruptores deben ser interruptores de uso general UL o ETLus. Para ensamblar bien, consulta las instrucciones adjuntas a los kits de luz e interruptores.
15. Antes de la instalación, todos los tornillos de fijación tienen que comprobarse y reajustarse donde sea necesario.
16. Debido al movimiento natural del ventilador, algunas conexiones pueden aflojarse. Revisa dos veces al año las conexiones de soporte, los soportes y los accesorios de las aspas. Comprueba que estén seguros. (No es necesario desmontar el ventilador del techo).
17. Tu ventilador no necesita lubricación. El motor tiene cojinetes de bola sellados permanentemente lubricados.

18. Información sobre el peso neto y el peso bruto del ventilador:

Modelo	Peso neto (kg)	Peso bruto (kg)	Peso neto (lb)	Peso bruto (lb)
P250130	6.70	9.47	14.74	20.83

**ADVERTENCIA**  
**PARA REDUCIR EL RIESGO DE LESIONES PERSONALES, NO DOBLES LAS ASPAS DURANTE EL MONTAJE NI DESPUÉS DE LA INSTALACIÓN. NO COLOCAR OBJETOS EN LA TRAYECTORIA DE LAS ASPAS.**

## HERRAMIENTAS NECESARIAS

- Destornillador Phillips
- Destornillador plano
- Alicates
- Escalera de tijera
- Cortacables
- Cinta de electricista

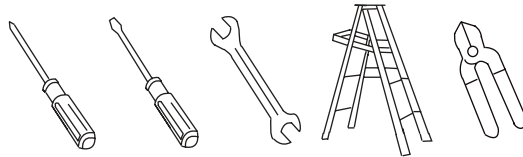

## PACKAGE CONTENTS

Unpack your fan and check the contents. You should have the following items:

- |   |   |
|---|---|
| <p>A. Soporte de montaje (1)</p> <p>B. Carcasa del ventilador(1)</p> <p>C. Ensamblaje del motor del ventilador(1)</p> <p>D. Aspas del ventilador (3)</p> <p>E. Aspas del ventilador (3)</p> <p>F. Ensamblaje de LED 20W(1)</p> <p>G. Tapa metálica(1) (si no utilizar la pieza E)</p> <p>H. Anillo del kit de luz adicional(1)<br/>(solo disponible para ventiladores MWH y MBK)</p> <p>I. Control de Pared(1)+Placa de Control de Pared(1) +<br/>Tuercas de alambre plástica(4) +Tornillos de montaje<br/>de Control de Pared (2) +Tornillos de montaje de<br/>Placa de Control de Pared (2)</p> | <p>J. Herrajes:</p> <p>1. Tornillos para máquina y<br/>arandelas (2)</p> <p>2. Tornillo del aspa del ventilador<br/>(con arandelas preinsyaladas)(10)</p> <p>3. Conectores de cable (4)</p> <p>4. Kit de balanceo (1)</p> |
|---|---|

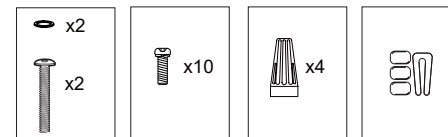
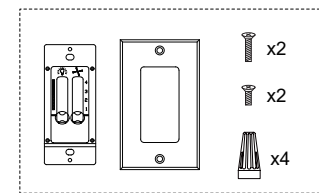
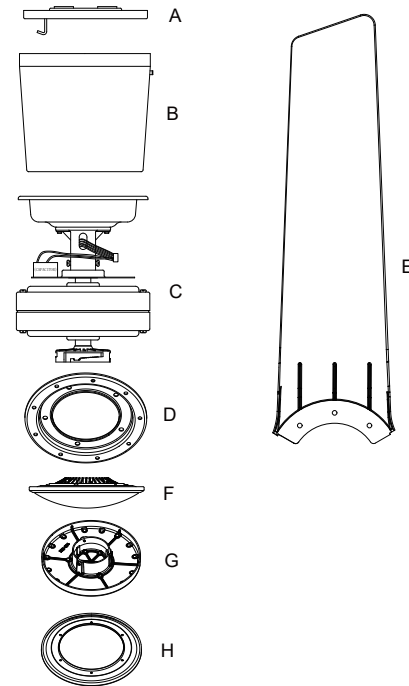

## OPCIONES DE MONTAJE

Si no hay una caja de montaje homologada por UL o ETLus, lee las siguientes instrucciones. Desconecta la energía retirando los fusibles o apagando los cortacircuitos.

Asegura la caja eléctrica directamente a la estructura de la edificación. Usa sujetadores y materiales de construcción apropiados. La caja eléctrica y su soporte deben ser capaces de soportar todo el peso del ventilador [hasta 15.9 kg (35 lb)]. No uses cajas eléctricas de plástico.

Las figuras 1, 2 y 3 son ejemplos de diferentes formas de montar la caja eléctrica.

**NOTA:** En función de la ubicación de instalación que hayas elegido, tal vez necesites comprar e instalar un “soporte de viga” para sostener la caja eléctrica. Asegúrate de que el soporte de viga que compres esté diseñado para usar con ventiladores de techo. **(Fig. 3)**

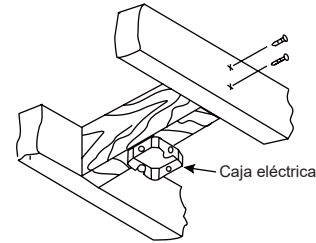

Fig. 1

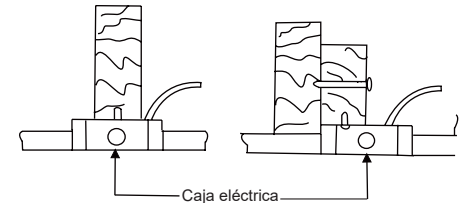

Fig. 2

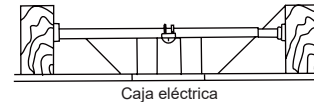

Fig. 3

## COLOCAR EL SOPORTE DE MONTAJE A LA CAJA ELÉCTRICA

**ADVERTENCIA:** Para reducir el riesgo de fuego, descarga eléctrica o lesiones personales, monte el ventilador a una toma de corriente marcada como compatible para soportar un ventilador con los tornillos incluidos en la toma de corriente.

**Paso 1.** Coloque las ranuras del soporte de montaje sobre los dos tornillos de montaje provistos con la caja de salida.

**Paso 2.** Mueva el soporte de montaje hasta que se bloquee en la sección estrecha de las ranuras.

**Paso 3.** Apriete firmemente los dos tornillos de montaje provisto con la caja de salida.

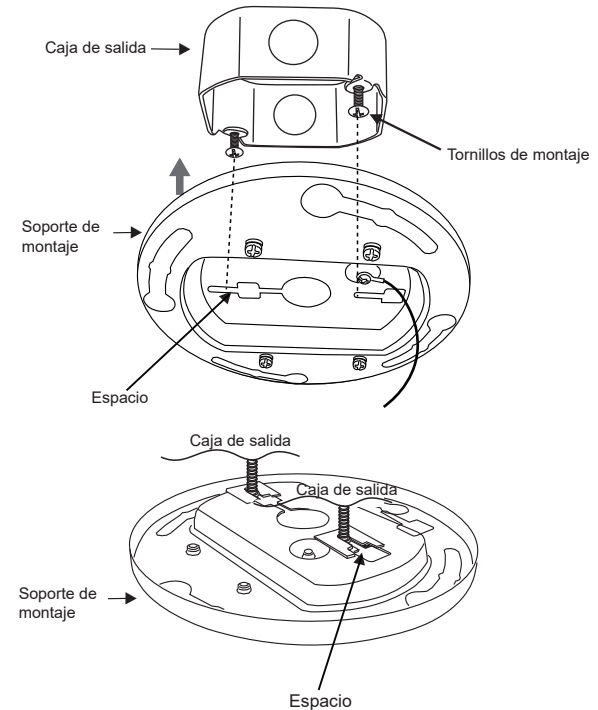
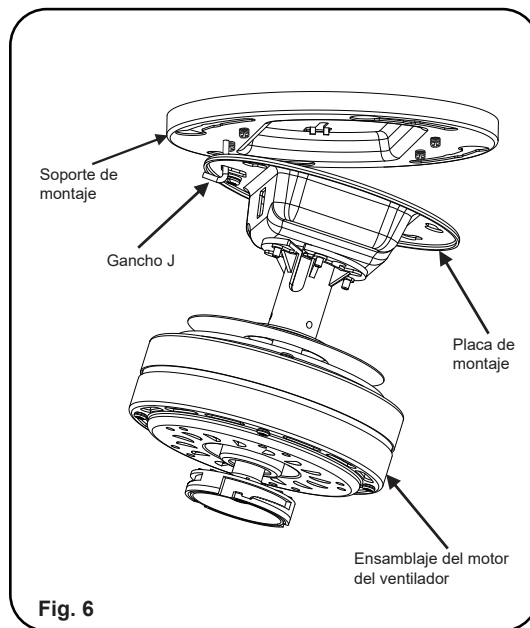
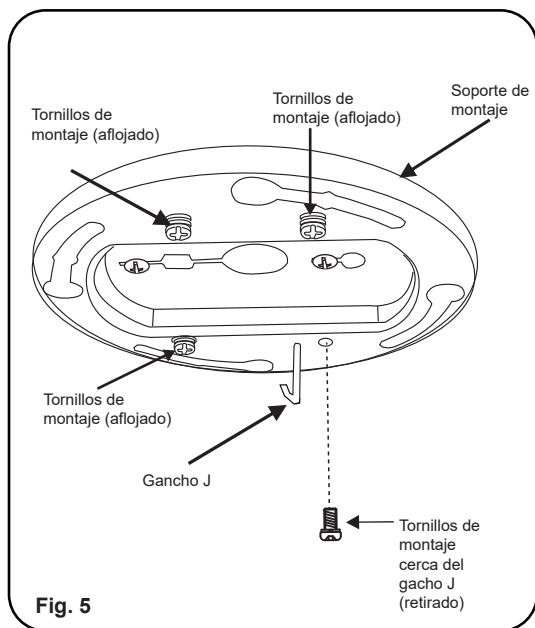

Fig. 4

## COLOCAR LA VARILLA AL JUEGO DE ENSAMBLAJE DEL MOTOR DEL VENTILADOR

**Paso 1.** Retira el tornillo de la placa de montaje desde el soporte de montaje y afloje los otros tres tornillos de la placa de montaje aproximadamente 1/4 de vuelta. Coloque el tornillo de la placa de montaje que se quitó a un lado para usarlo más adelante. **(Fig.5)**

**Paso 2.** Levanta el ensamblaje del motor del ventilador para colgar el orificio cuadrado de la placa de montaje por el gancho del soporte de montaje ajustándolo para que lo cuelgue. **(Fig.6)**



# CONEXIONES ELÉCTRICAS

**ADVERTENCIA:** Para evitar una posible descarga eléctrica, asegúrate de haber apagado la electricidad en el panel de circuito principal antes de cablear. Sigue estos pasos para conectar tu ventilador al circuito de tu hogar. Usa los conectores de cable incluidos con tu ventilador. Asegura los conectores con cinta de electricista. Asegúrate de que no haya conexiones ni filamentos del cable sueltos.

**ADVERTENCIA:** Si los cables de tu casa son de colores diferentes a los que se indican en este manual, detente inmediatamente. Se recomienda consultar a un electricista profesional para determinar el cableado adecuado.

**ADVERTENCIA: CONECTA SÓLO EN "SERIE". NO CONECTES LOS CABLES CON CORRIENTE Y NEUTROS DEL CIRCUITO ELÉCTRICO AL CONTROL DE PARED, YA QUE PODRÍA DAÑAR EL INTERRUPTOR Y PROVOCAR UN INCENDIO.**

**ADVERTENCIA:** Verifica que todas las conexiones estén bien ajustadas, incluyendo la conexión a tierra, y que no haya cables pelados visibles en las conexiones.

**Paso 1.** Coloca la perilla de luz del control de pared en la posición y coloca la perilla de velocidad del control de pared en la posición de -. (**Fig. 7**).

**Paso 2.** Realiza las conexiones de los cables (**Fig. 7**) y fíjalos con las tuercas para cables incluidas.

Cable negro del ventilador al cable negro marcado "Al motor L" del control de velocidad.

Cable negro del ventilador al cable negro marcado "AC IN L" del control de velocidad.

Cable blanco del ventilador al cable blanco de la fuente de alimentación de CA.

El cable azul del ventilador se conecta al cable azul marcado "para la luz" del control de la luz a través de un cable rojo, como se muestra en la (**Fig. 7**).

El cable rojo puede ser de otro color dependiendo de tu ubicación.

Si no estás seguro, consulta con un electricista calificado.

Conecta el cable de tierra del ventilador (**VERDE**) al cable de conexión a tierra doméstico.

Si tu caja eléctrica tiene un cable de conexión a tierra (verde o de cobre pelado), conéctale el cable de conexión a tierra del control de pared; de lo contrario, conecta el cable de conexión a tierra del control de pared directamente en uno de los tornillos de la caja eléctrica.

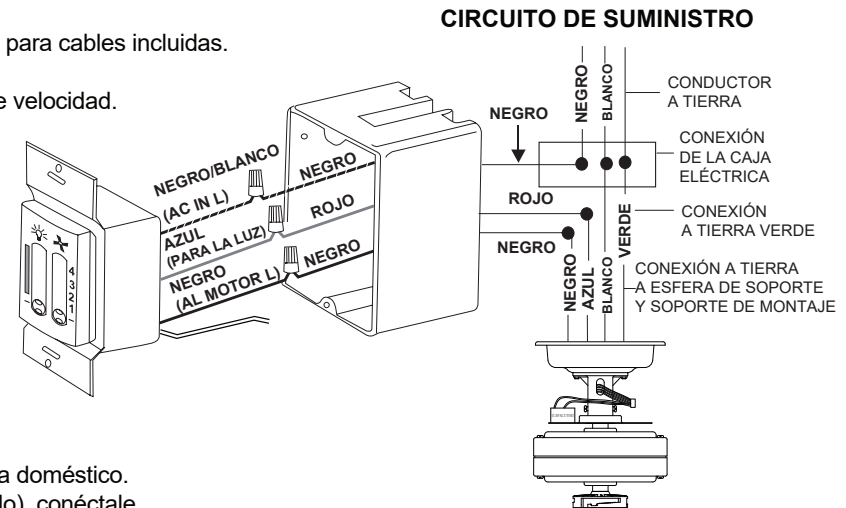

Fig. 7

# CÓMO INSTALAR EL CONTROL DE PARED

Recuerda apagar la corriente eléctrica en el cortacircuitos o la caja de fusibles.

**Paso 1. (Fig. 8)** Introduce con cuidado las conexiones de los cables dentro de la caja eléctrica. Asegura el control de pared con los dos tornillos incluidos.

**Paso 2.** Coloca la placa de pared sobre el control de pared y fíjala con los dos tornillos incluidos.

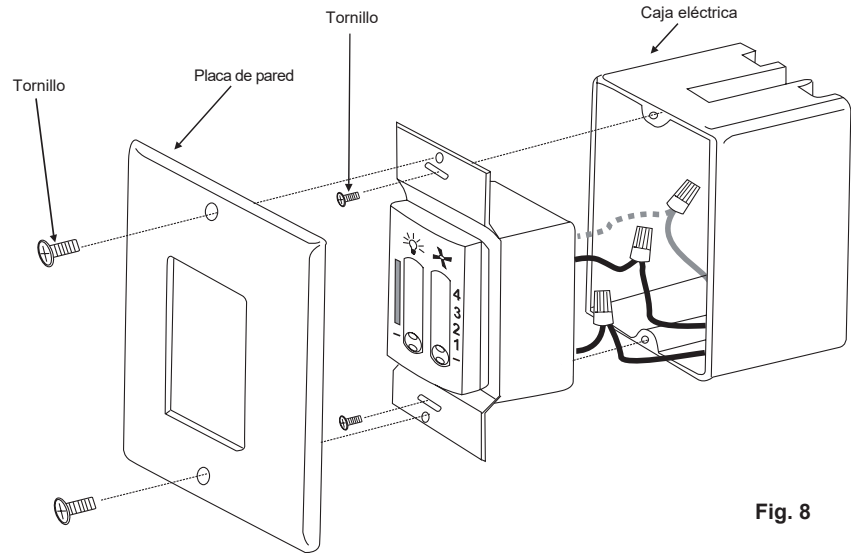

Fig. 8

# LNSTALAR EL ENSAMBLAJE DEL MOTOR DEL VENTILADOR

**Paso 1.** Levanta y coloque las bocallaves de la placa de montaje sobre los tres tornillos previamente aflojados en el soporte de montaje y gire la placa de montaje hasta que se engache en su lugar y ya no girarse. **(Fig.9)**

**Paso 2.** Apriete los tres tornillos aflojados previamente y el tornilo quitado previamente. **(Fig.10)**

**ADVERTENCIA: Asegúrese de completar este paso correctamente y siga todos los pasos. Si no sigue este paso correctamente, el ventilador podría caerse.**

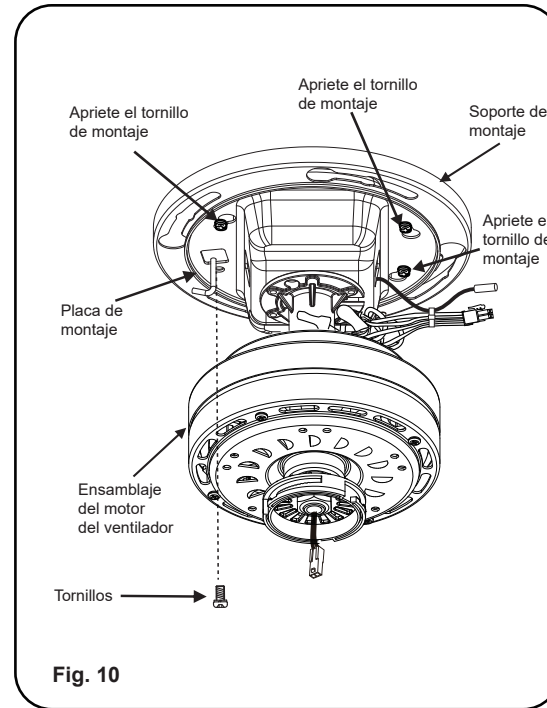
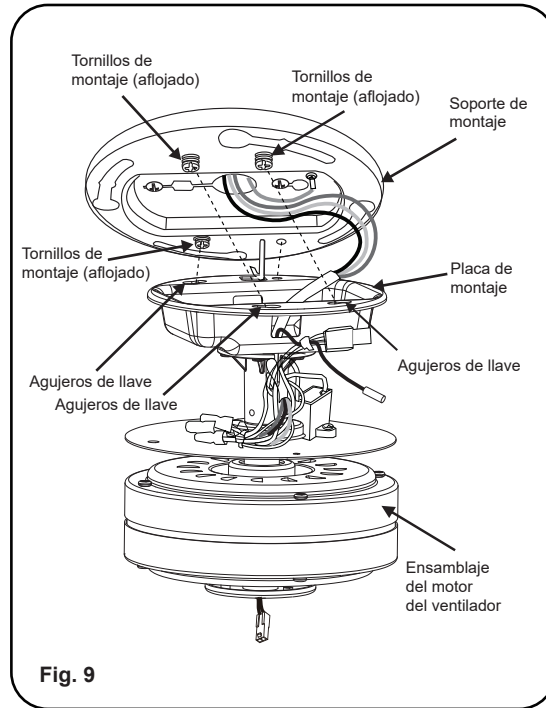

# INSTALAR LA CARCASA DEL VENTILADOR

**Paso 1.** Recuerda que, a las cuatro grandes cabezas de tornillo prebloqueadas en la carcasa del ventilador y los cuatro orificios en el soporte de montaje. Serán necesario bloquearlos juntos después de finalizar la conexión del cable en el **(Fig.11)**.

**Paso 2.** Abra firmemente los enchufes de conexión de alambre del conjunto del motor del ventilador a los enchufes de conexión de alambre del alojamiento del ventilador. (Fig.12) Asegúrese de que las conexiones de cable no estén en el camino de la carcasa mientras levanta la carcasa y procede al siguiente paso.

**Paso 3.** Align las cuatro cabezas grandes de tornillos prebloqueados en la carcasa del ventilador a los orificios de llave de soporte de suspensión. Gire la carcasa del ventilador en el lado derecho y mueva las cabezas de los tornillos al extremo de los orificios ranurados hasta que se encajen en su lugar y ya no se giren. **(Fig.13)**

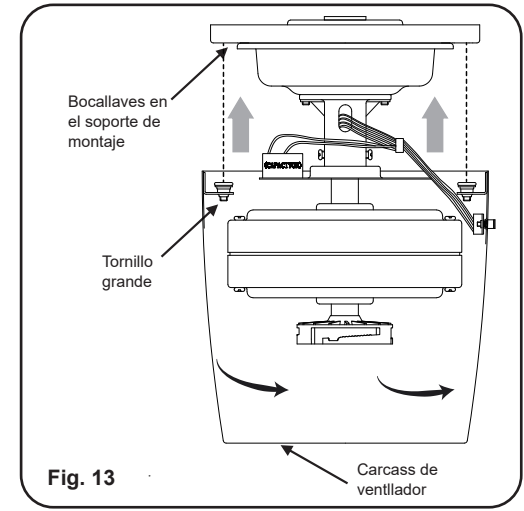
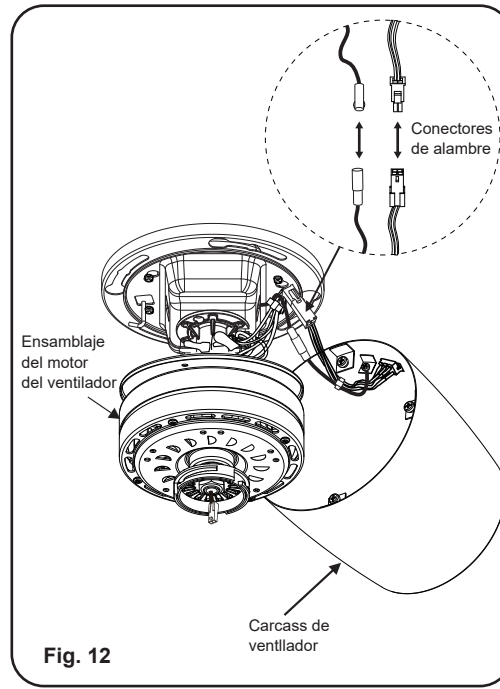
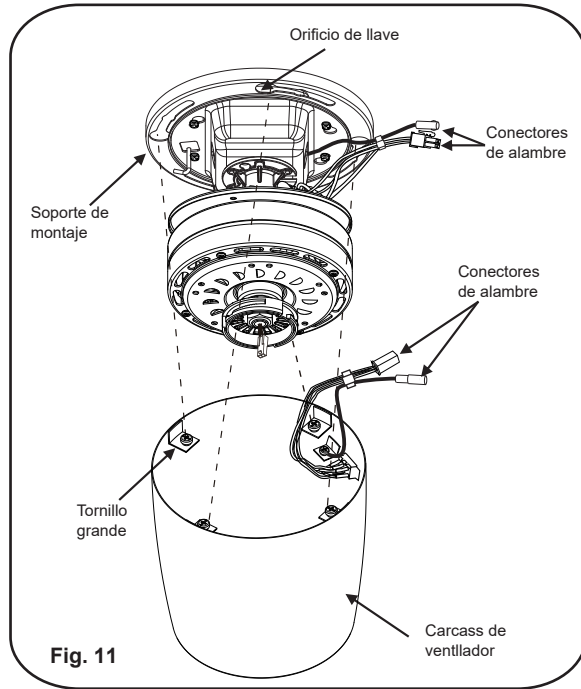

## CONECTAR VOLANTES Y ASPAS

**Paso 1.** Retira los cinco tornillos del volante del conjunto del motor del ventilador. Aprete el volante en el motor del ventilador usando estos cinco volantes tornillos. (Fig. 14)

**Paso 2.** Sujete la aspa del ventilador al volante utilizando los tres tornillos para aspas y apriételos firmemente. Repita este paso para las otras tres aspas. (Fig. 15)

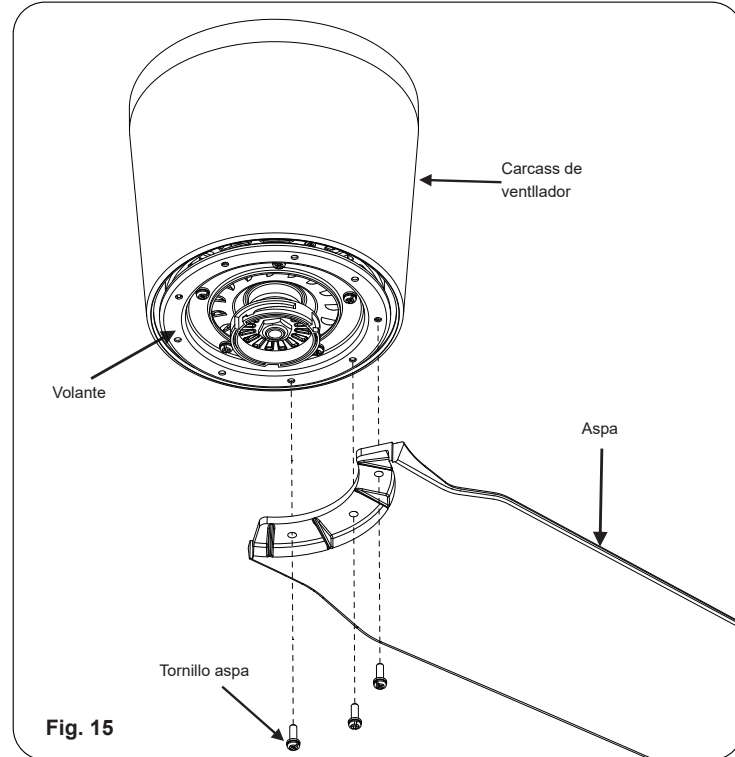
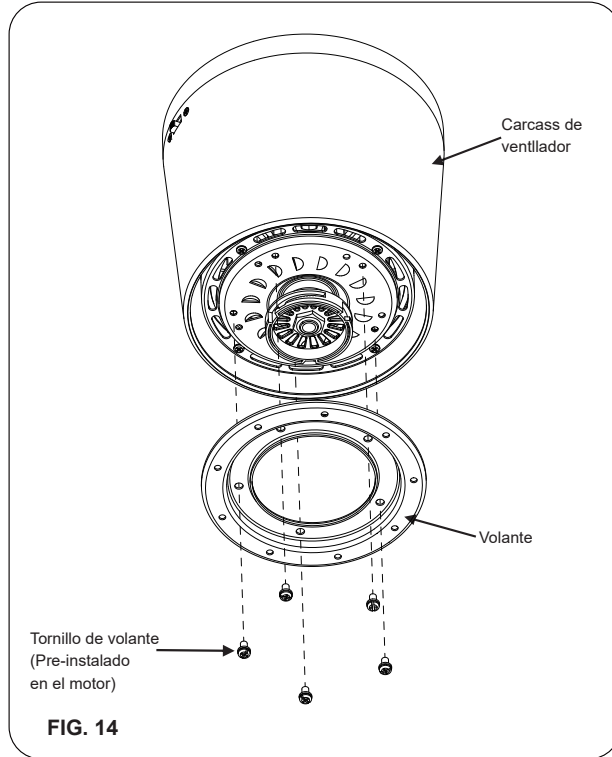

## INSTALACIÓN DEL CONJUNTO LED 20W

**Paso 1.** Sosteniendo la conjunto LED 20W bajo el ventilador, se encajan las clavijas de conexión de cables. **(Fig.15)**

**Paso 2.** Coloque la conjunto LED 20W a la placa caja del interruptor, y lo gitando con fuerza. **(Fig.16)**

**NOTA:** Este kit de luces LED es una unidad integrada y no se puede desmontar. Hacerlo podría provocar descargas eléctricas.

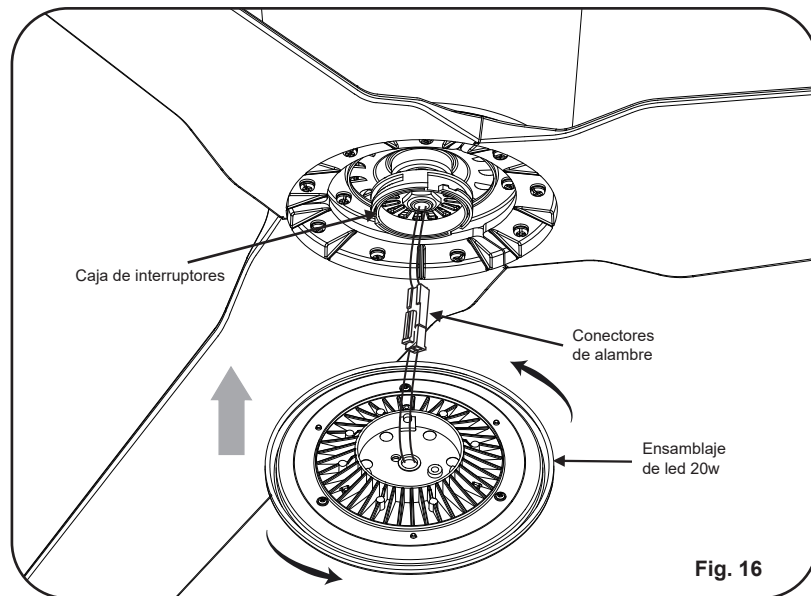
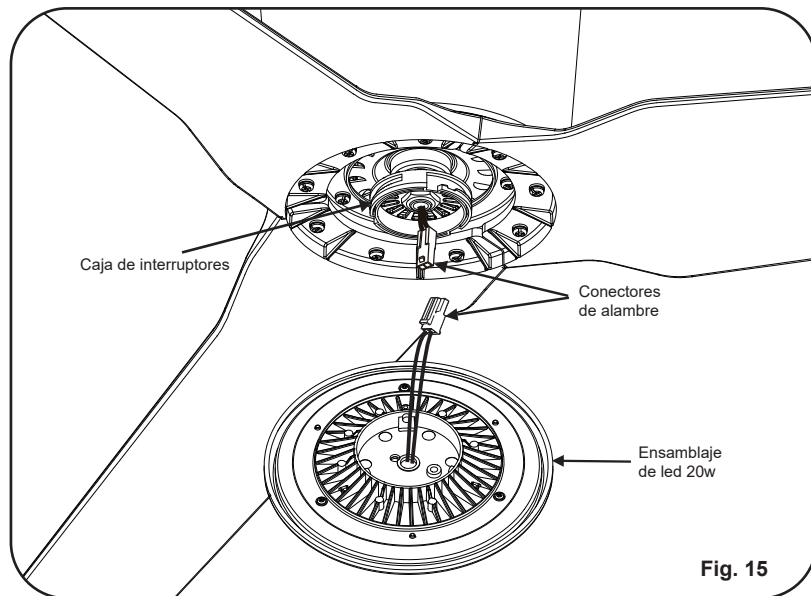

## REEMPLAZAR CON EL ANILLO DEL KIT DE LUZ ADICIONAL

**NOTA:** El anillo dorado del kit de luz adicional solo está disponible para ventiladores Blanco Mate y Negro Mate.

Si no le gusta el anillo original del kit de luz preinstalado en el conjunto del kit de luz, por favor retire los tres tornillos y quitarlo y reemplazarlo con el anillo extra del kit de luz de oro apretando los tres tornillos.

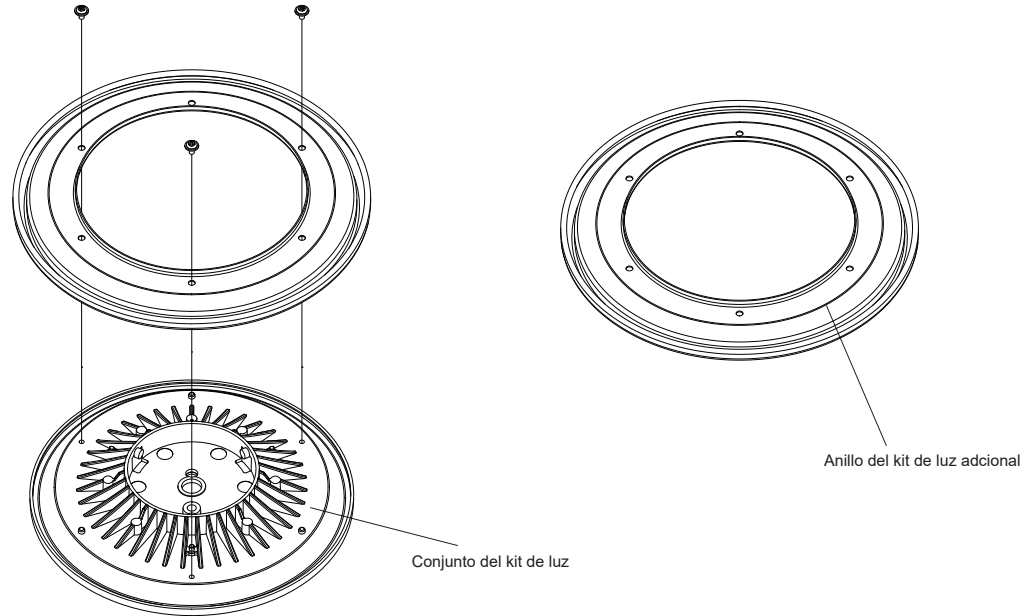

Fig. 17

## VENTILADOR SIN ILUMINACIÓN (OPCIONAL)

**NOTA :**La tapa metálica incluida con su ventilador es una opción para reemplazar el conjunto LED en caso de que prefiera no utilizar la función de luz de su ventilador. La tapa metálica no es necesaria para el funcionamiento de la luz. Se puede guardar para uso posterior si se desea.(Fig.18)

Levantar la pantalla de metal contra la parte inferior de la cubierta del ventilador y lo girá en sentido las agujas del reloj para fijandolo con el ventilador, hasta que quede apretado.

**No LO APRIETE MUYDEMASIADO**

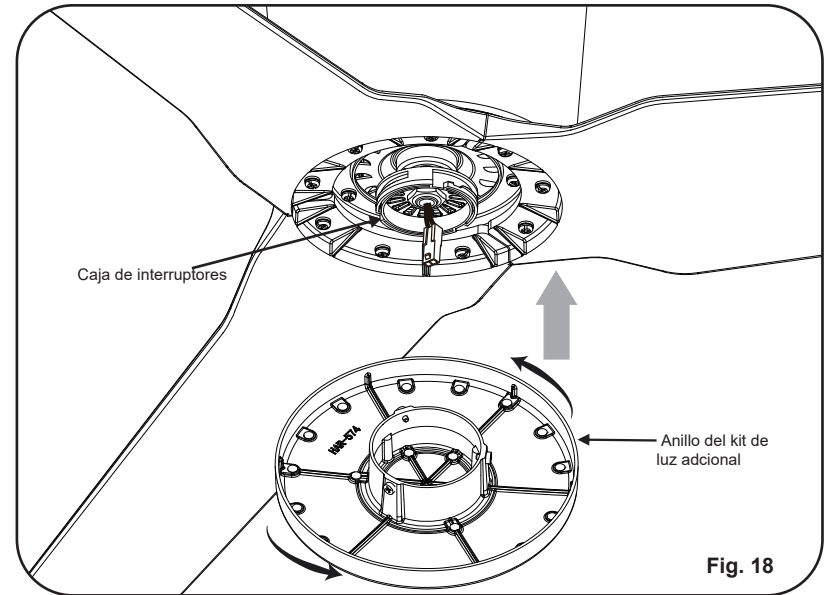

# INSTRUCCIONES DE OPERACIÓN

Restablece la electricidad del ventilador de techo y prueba que funcione adecuadamente. Los ajustes de velocidad para climas cálidos o fríos dependen de factores como el tamaño de la habitación. Altura del techo, número de ventiladores, etc.

Enciende la electricidad y comprueba el funcionamiento de tu ventilador.

El control de 4 velocidades del ventilador se utiliza para ajustar la velocidad del ventilador de la siguiente manera. **(Fig. 19)**:

—— = Apaga el ventilador

1 = Velocidad alta

2 = Velocidad media-alta

3 = Velocidad media

4 = Baja velocidad

El botón “” controlará las luces, el regulador de brillo y el apagado.

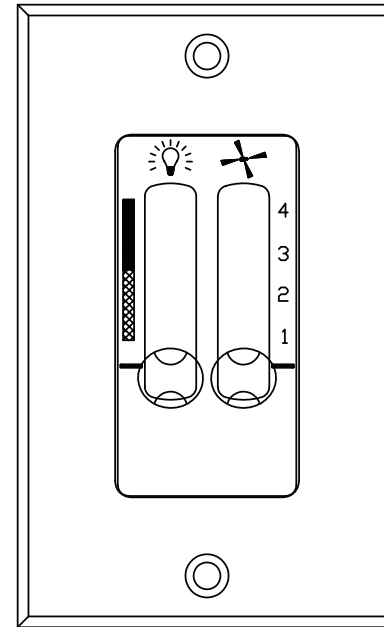

Fig. 19

## INSTRUCCIONES DE OPERACIÓN

Restablece la electricidad del ventilador de techo y prueba que funcione adecuadamente. Los ajustes de velocidad para climas cálidos o fríos dependen de factores como el tamaño de la habitación. Altura del techo, número de ventiladores, etc.

El interruptor inverso se encuentra en la carcasa del ventilador (**Fig.20**). Deslice el interruptor hacia la izquierda para el funcionamiento en tiempo cálido. Deslice el interruptor a la derecha para el funcionamiento en tiempo frío

**NOTA:** Hay que esperar a que el ventilador se detenga antes de cambiar la configuración del interruptor deslizable.

**ADVERTENCIA:** No operar el interruptor de reversa mientras las aspas del ventilador estén en movimiento. El ventilador tiene que estar apagado y las aspas detenidas antes de invertir el sentido del movimiento.

El interruptor de inversión situado en el lateral de la carcasa del interruptor controla el sentido de giro de las aspas del ventilador: hacia la izquierda o hacia la derecha.

### ¿POR QUÉ INVERTIR LA ROTACIÓN DE UN VENTILADOR?

**Clima cálido:** cuando el ventilador gira hacia la izquierda, la temperatura de la habitación se vuelve más fresca. Un flujo de aire hacia abajo crea un efecto de enfriamiento como se muestra en la (**Fig. 21**). Esto te permite configurar tu equipo de aire acondicionado a una temperatura más alta sin afectar tu comodidad.

**Clima fresco:** cuando el ventilador gira hacia la derecha, la temperatura de la habitación aumenta. Una corriente de aire ascendente mueve el aire cálido fuera del área del techo, como se muestra en (**Fig. 22**). Esto te permite configurar la unidad de calefacción a una temperatura más baja sin afectar tu comodidad.

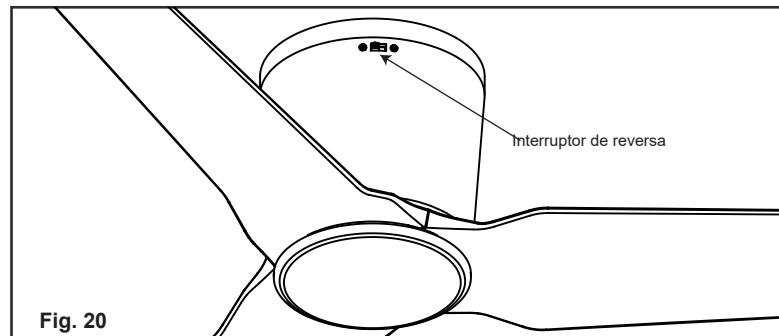

Fig. 20

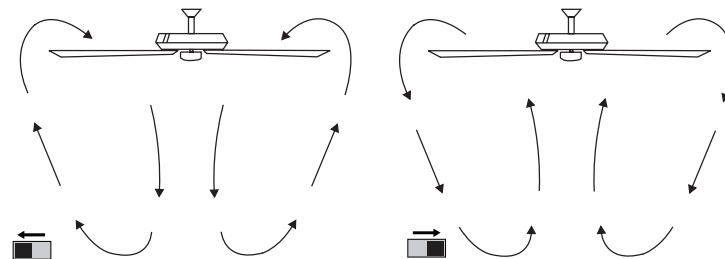

Fig. 21

Fig. 22

## SOLUCIÓN DE PROBLEMAS

Problema	Solución
<b>El ventilador no enciende:</b>	<p>Verifica los fusibles o disyuntores principales y secundarios.</p> <p>Revisa todas las conexiones eléctricas para garantizar un contacto adecuado. <b>CUIDADO: Al verificar cualquier conexión eléctrica, asegúrate de que esté desactivada la electricidad principal.</b></p>
<b>El ventilador hace ruido:</b>	<p>Asegúrate de que los tornillos de la carcasa del motor estén bien ajustados.</p> <p>Asegúrate de que los tornillos que unen los soportes de las aspas al motor estén bien ajustados.</p> <p><b>CUIDADO: Asegúrate de que esté desactivada la electricidad principal.</b></p> <p>Permite un período de 24 horas de “adaptación”. La mayoría de los ruidos asociados con un ventilador nuevo desaparecen en ese período.</p> <p>Si usas un kit de luz opcional, asegúrate de que los tornillos que sujetan el vidrio estén bien apretados. Asegúrate de que las bombillas no estén tocando ningún otro componente.</p> <p>No conectes este ventilador a controles de velocidad variable montados en la pared. No son compatibles con los motores de los ventiladores de techo ni con los controles remotos.</p> <p>Asegúrate de que la cubierta esté a corta distancia del techo. Esta última no debe tocar el techo.</p> <p>Asegúrate de que tu caja eléctrica esté bien segura y de que se hayan instalado almohadillas aislantes de goma entre el soporte de montaje y la caja eléctrica.</p>
<b>La luz no funciona:</b>	<p>Comprobar que no haya conexiones sueltas entre el kit de luz LED y el ventilador.</p> <p><b>CUIDADO: Asegúrate de que la alimentación principal esté apagada cuando compruebes cualquier conexión eléctrica.</b></p>

# SOLUCIÓN DE PROBLEMAS

## Problema

## Solución

### Oscilación del ventilador:

Verifica que todas las aspas y los tornillos de sus brazos estén bien ajustados.

La mayoría de los problemas de oscilación del ventilador se debe a que las aspas no están al mismo nivel. Verifica este nivel seleccionando un punto en el techo sobre la punta de una de las aspas. Mide esta distancia. Gira el ventilador hasta que la siguiente aspa quede en posición para medir. Repite el procedimiento para cada aspa. Las desviaciones de distancia no deben pasar de 3.2 mm (1/8").

Si sigues notando oscilación, intercambiar dos aspas adyacentes (una al lado de la otra) puede redistribuir el peso y posiblemente mejorar el funcionamiento.

### El control remoto funciona mal:

Los ventiladores de techo con sistemas de control remoto **NO SE PUEDEN** operar en conjunto con otro sistema de control **A EXCEPCIÓN DE** un interruptor de encendido y apagado básico para pared, si lo deseas.

**ADVERTENCIA: PARA REDUCIR EL RIESGO DE LESIONES PERSONALES Y ASEGURARSE DEL OPERADOR ADECUADO DE TU VENTILADOR DE TECHO. NUNCA INSTALES LAS ASAMBLEAS DE LAS ASPAS HASTA QUE EL VENTILADOR DE TECHO HAYA SIDO MONTADO EN EL TECHO. NO DOBLES LAS ASPAS DURANTE LA INSTALACIÓN, EL BALANCEO O LA LIMPIEZA DEL VENTILADOR. NO INSERTES OBJETOS EXTRAÑOS ENTRE LAS ASPAS EN FUNCIONAMIENTO.**

# ESPECIFICACIONES

## # P250130 (Rynn - VENTILADOR DE 3 ASPAS, (48"))

TAMAÑO DEL VENTILADOR	VELOCIDAD	VOLTIOS	CONSUMO DE ENERGÍA DEL VENTILADOR (SIN LUCES) EN WATTS	CFM DE FLUJO DE AIRE	EFICIENCIA DE FLUJO DE AIRE (MIENTRAS MÁS ALTO EL NÚMERO, MEJOR) CFM/W	PESO NETO	PESO BRUTO	PIES <sup>3</sup>
48"	BAJA	120	12.3	1798	91	14.74 LBS	20.83 LBS	1.708
	ALTA	120	50.9	4064				

## INFORMACIÓN DE LA FCC

Este dispositivo cumple con la Parte 15 de las Normas de la FCC. Su operación está sujeta a las dos condiciones siguientes:

- 1) Este dispositivo no debe causar interferencia dañina, y
- 2) Este dispositivo debe aceptar cualquier interferencia recibida, incluidas las interferencias que puedan provocar un funcionamiento no deseado.

Nota: Este equipo ha sido probado y cumple con las exigencias de límites para un dispositivo digital de Clase B, según la Parte 15 de las Normas FCC. Estos límites fueron establecidos para dar protección razonable contra interferencia nociva en uso residencial. Este equipo genera, consume y puede irradiar energía de radiofrecuencia; si no se instala y usa de acuerdo con las instrucciones, puede causar interferencia nociva a comunicaciones radiales. Sin embargo, no hay garantía de que no ocurrirá interferencia en cierta instalación particular. Si este equipo causa interferencia perjudicial a la recepción de radio o televisión, que puede determinarse encendiendo y apagando el equipo, se exhorta al usuario a tratar de corregir la interferencia mediante una o más de las siguientes medidas:

- Reorientar o reubicar la antena receptora.
- Incrementar la distancia entre el equipo y el receptor.
- Conectar el equipo a un tomacorriente de circuito distinto al que el receptor esté conectado.
- Para obtener ayuda, consulta al distribuidor o algún técnico de radio/TV con experiencia.

## INFORMACIÓN DE LA GARANTÍA

Para obtener información sobre la garantía, visítanos en [progresslighting.com](http://progresslighting.com).

Busca el número de modelo de tu ventilador (que aparece en la portada frontal de este manual de instrucciones) en nuestro sitio por Internet, selecciona tu ventilador y presiona “Recursos y descargas”.





[progresslighting.com](http://progresslighting.com)

**PROGRESS LIGHTING LLC**

**701 MILLENNIUM BLVD.**

**GREENVILLE, SC 29607 USA**

**SERVICIO AL CLIENTE: 800.447.0573**

**LUNES A VIERNES, DE 8:00 AM A 8:00 PM (HORA DEL ESTE)**

REV 13-JAN-2026

© 2025 Progress Lighting LLC. Todos los derechos reservados.